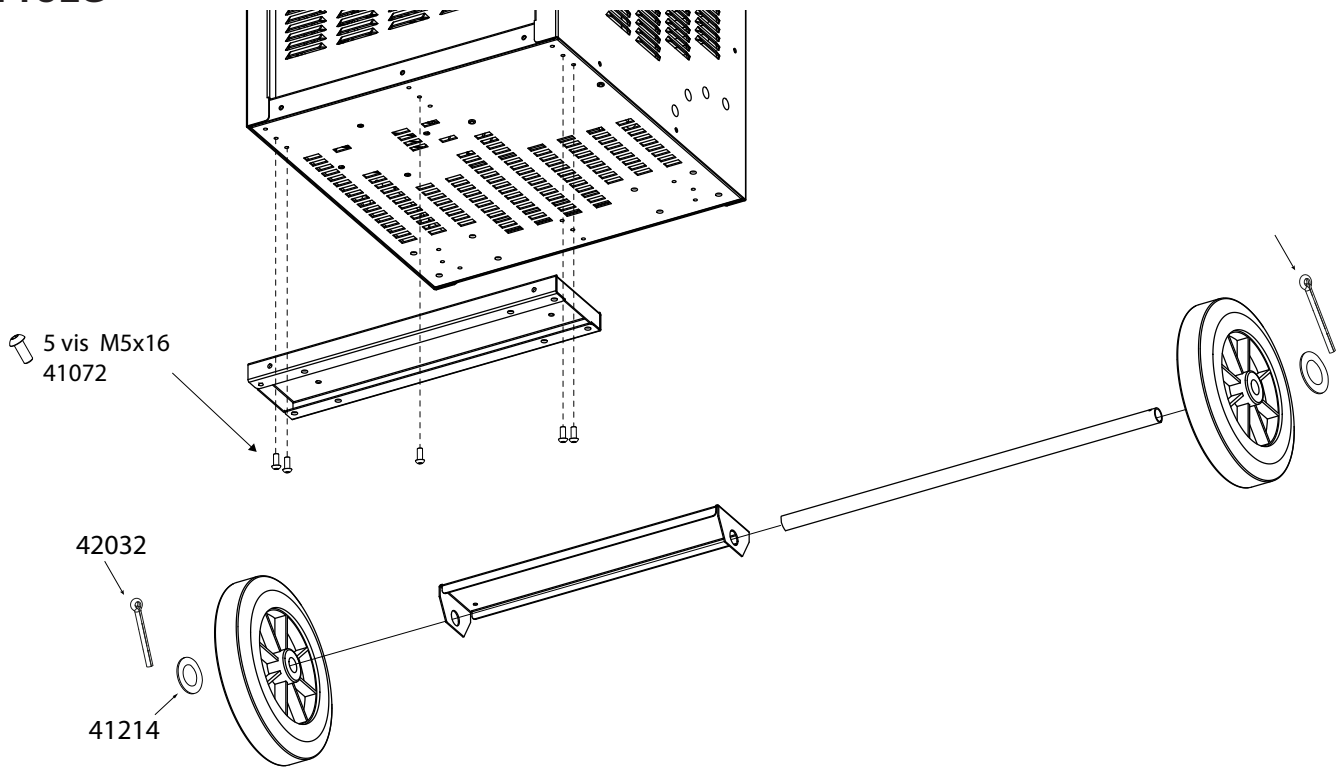

CZ 01-32

POWERDUCTION

110LG
160LG
220LG

MONTÁŽ**110LG**

e-zvaracky

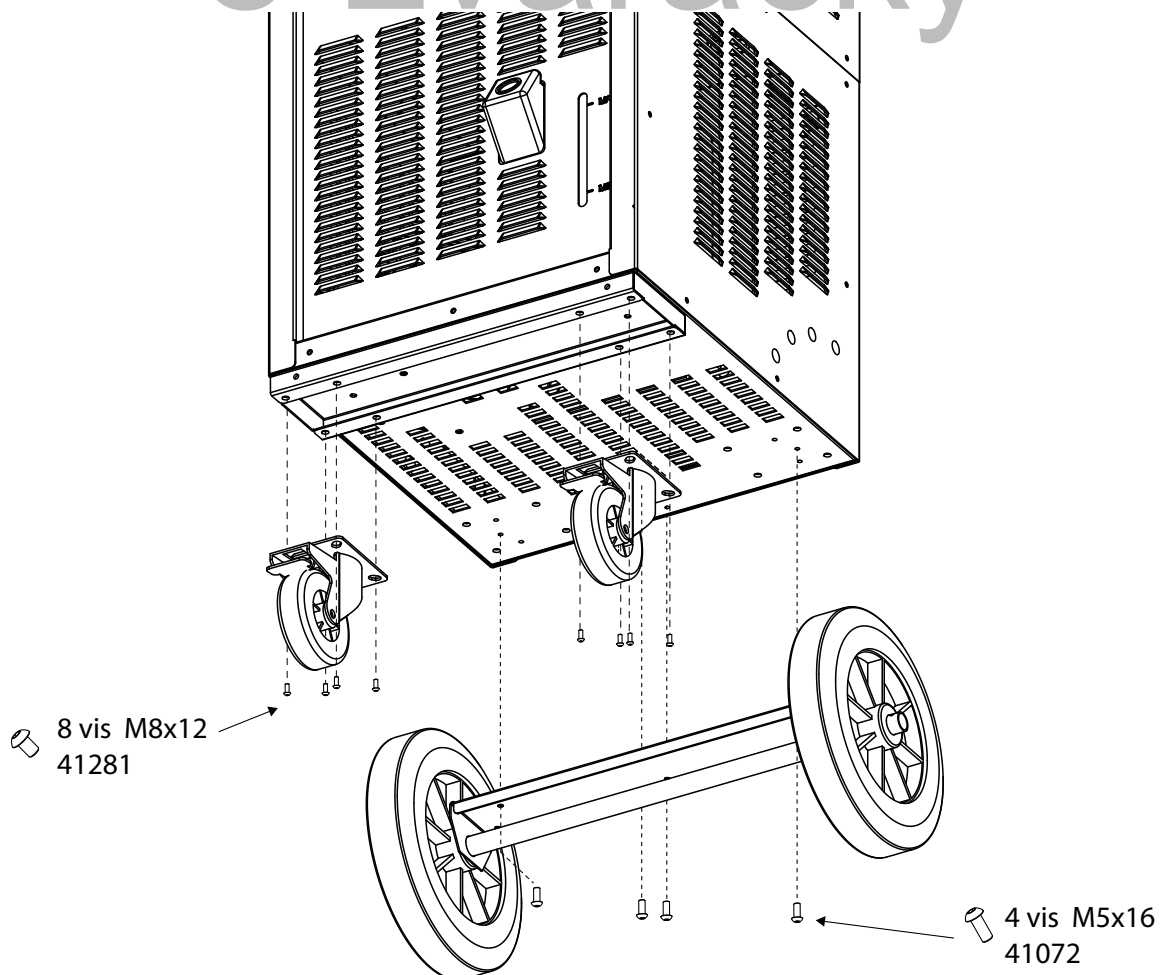

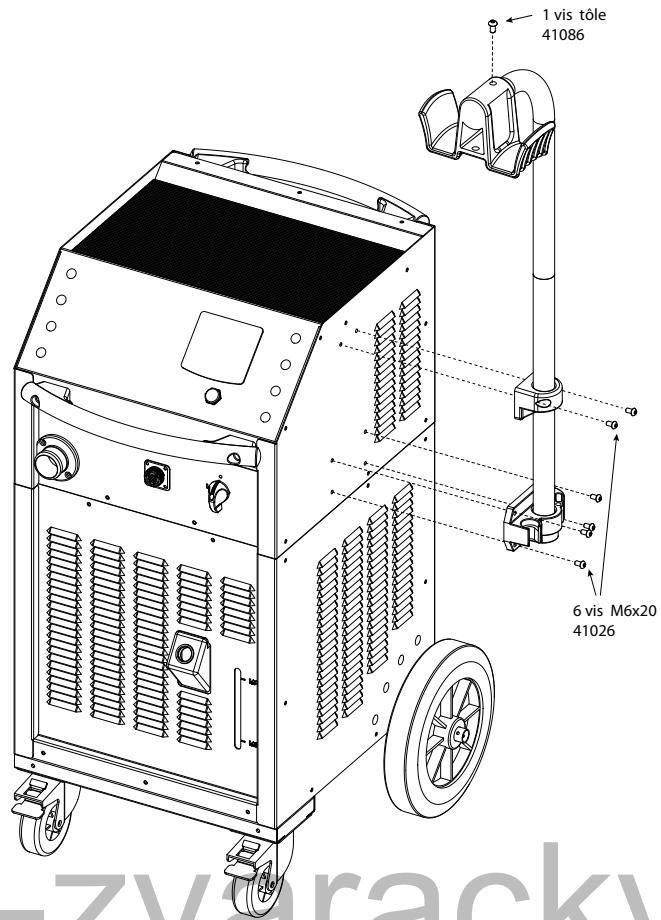

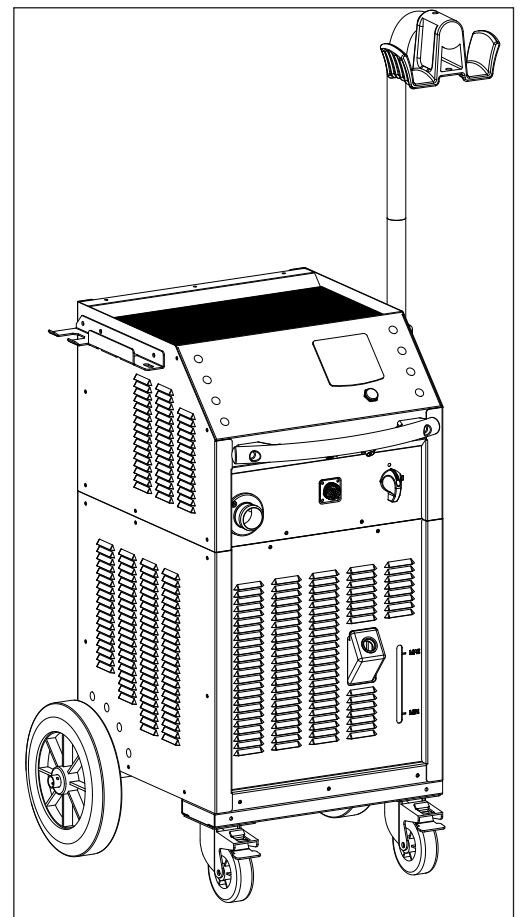
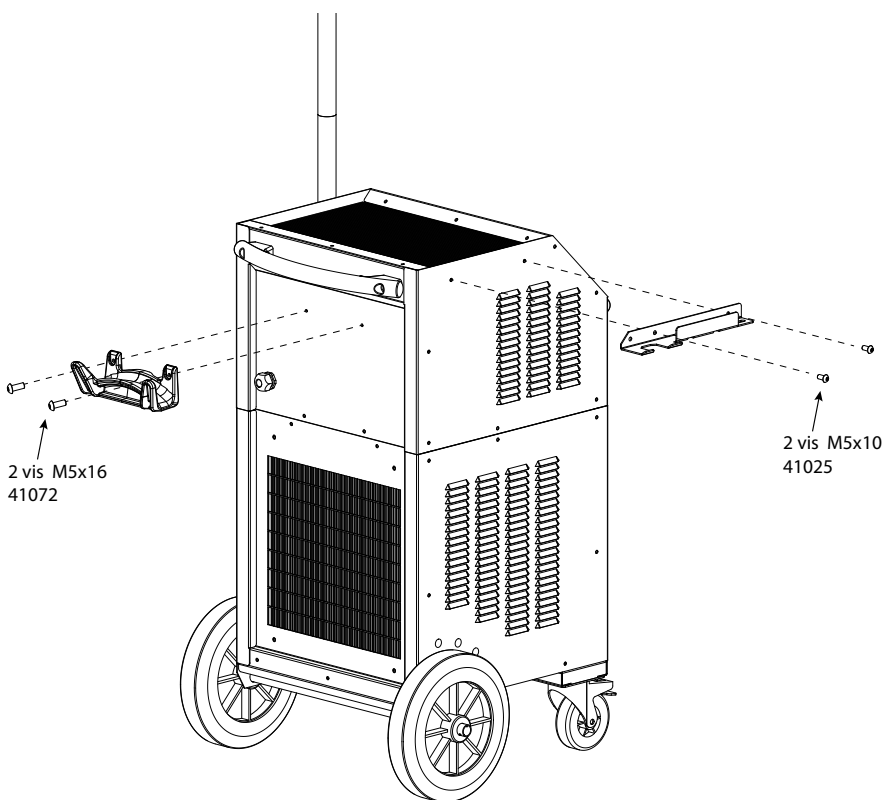

e-zvaracky



160 LG / 220 LG

Šroub	Šroub	Samojistná matice
M8x20	M8x60	M8
		
x 4	x2	x 2

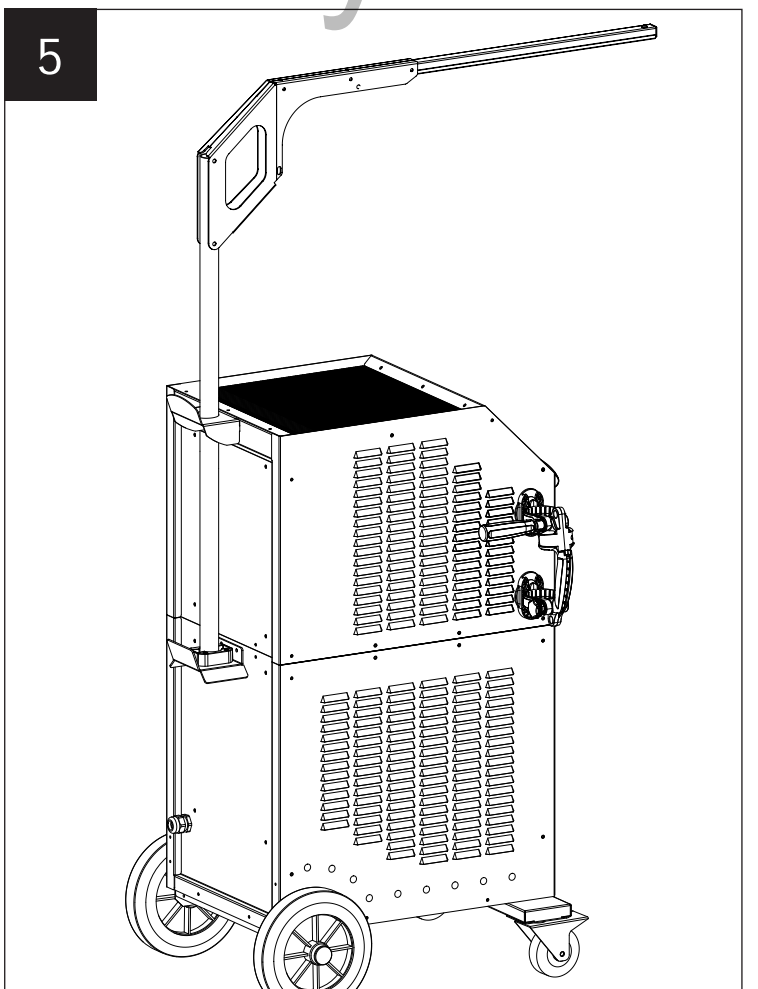
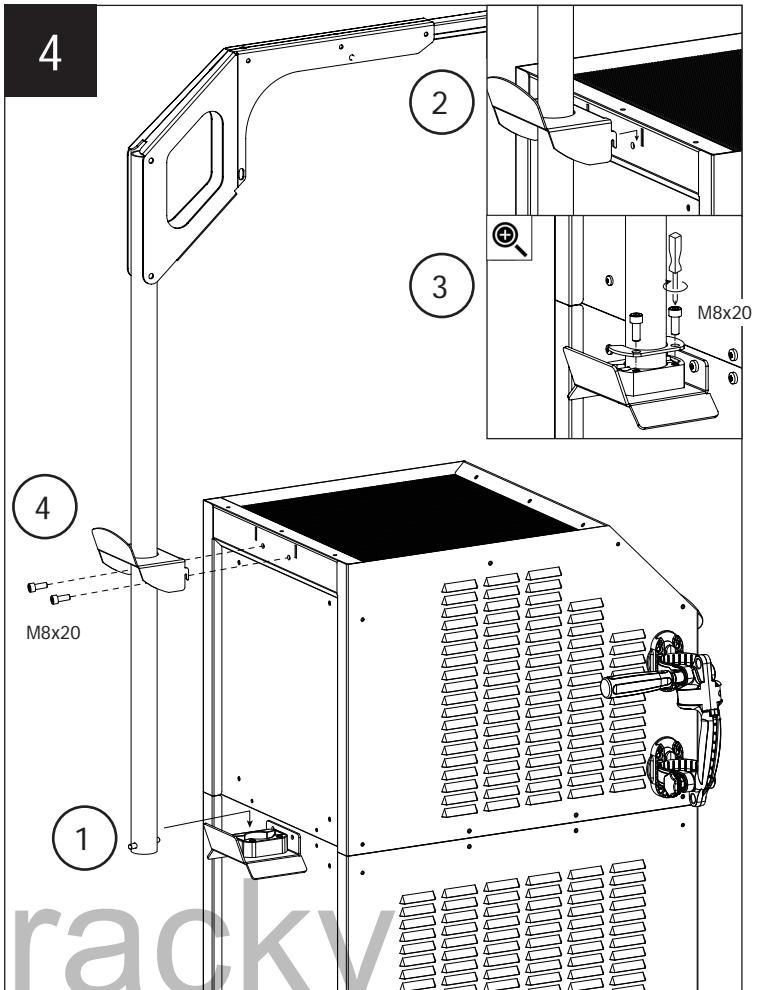
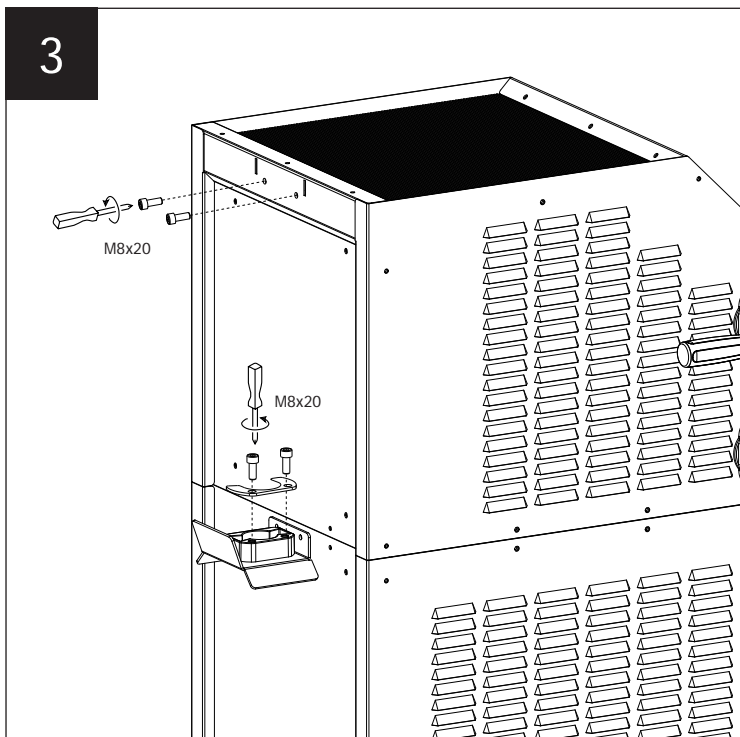
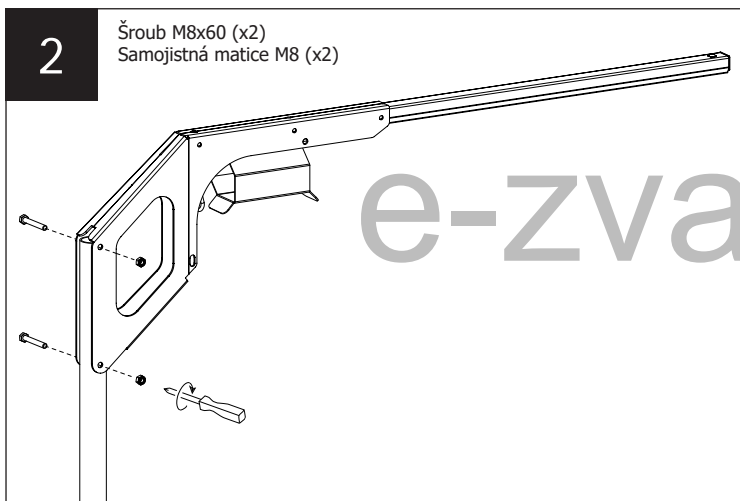
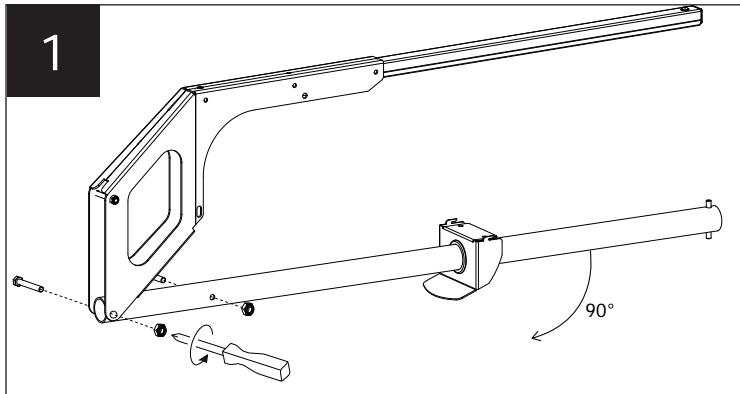

Odnímatelná rukojeť

1

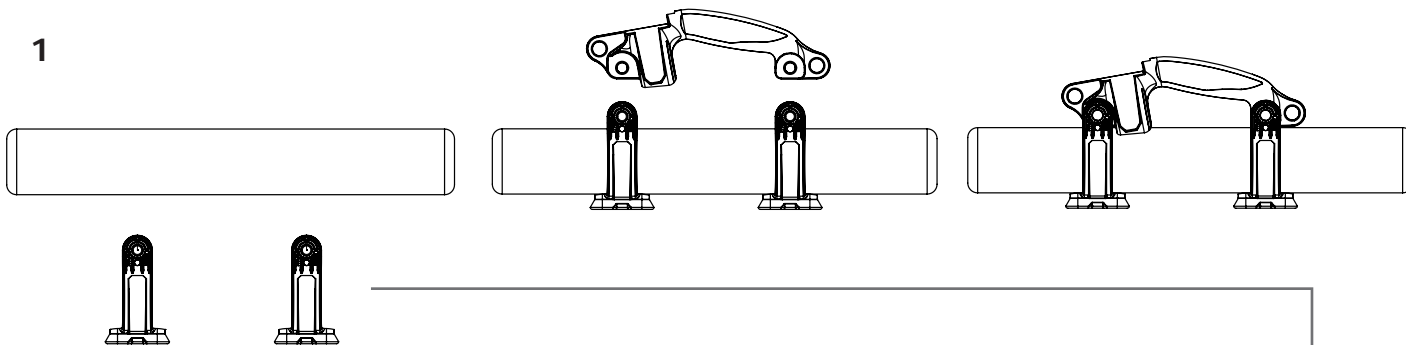

2

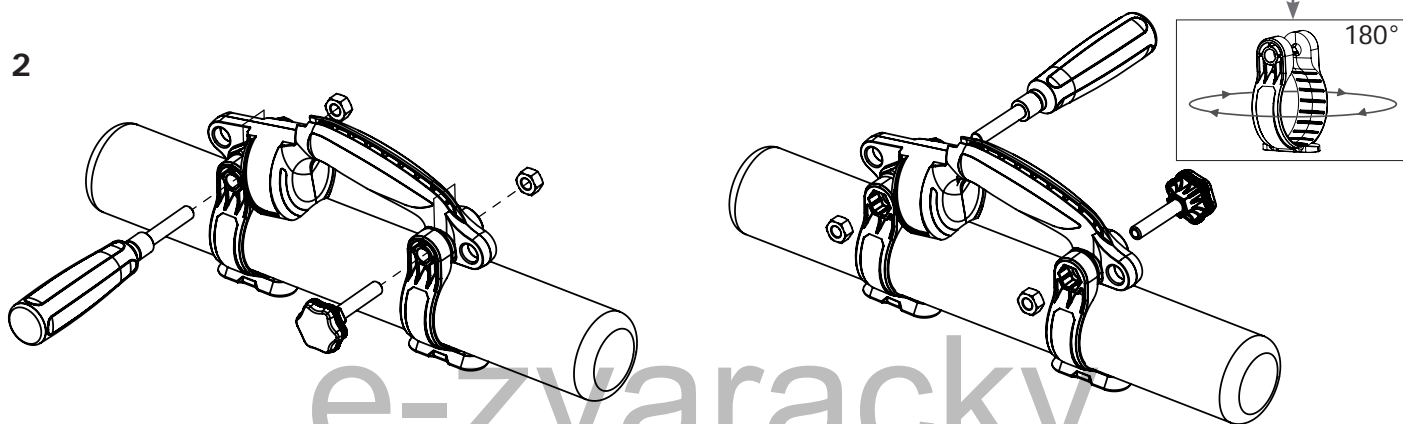

Pro praváky

Pro leváky

3

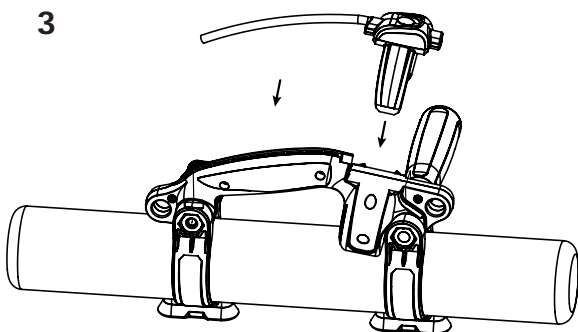

4

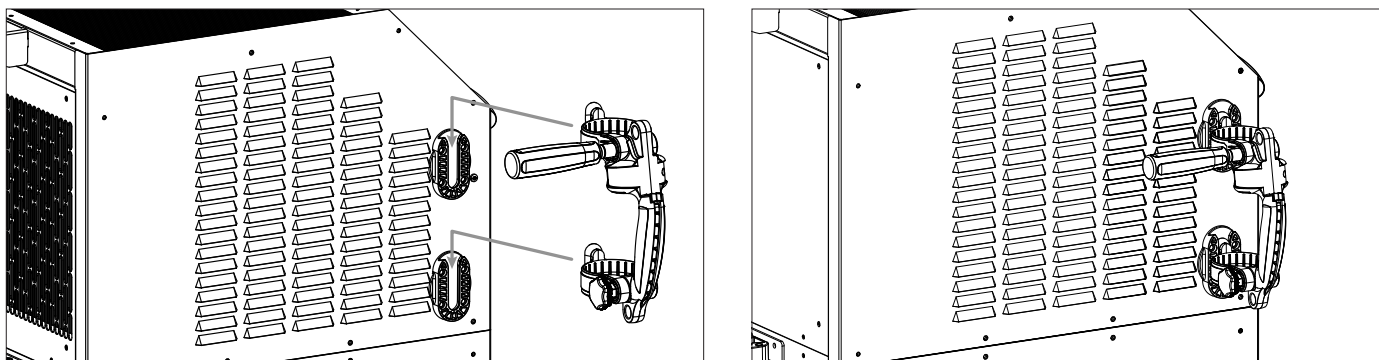

DOPLNĚNÍ NÁDRŽE

110LG

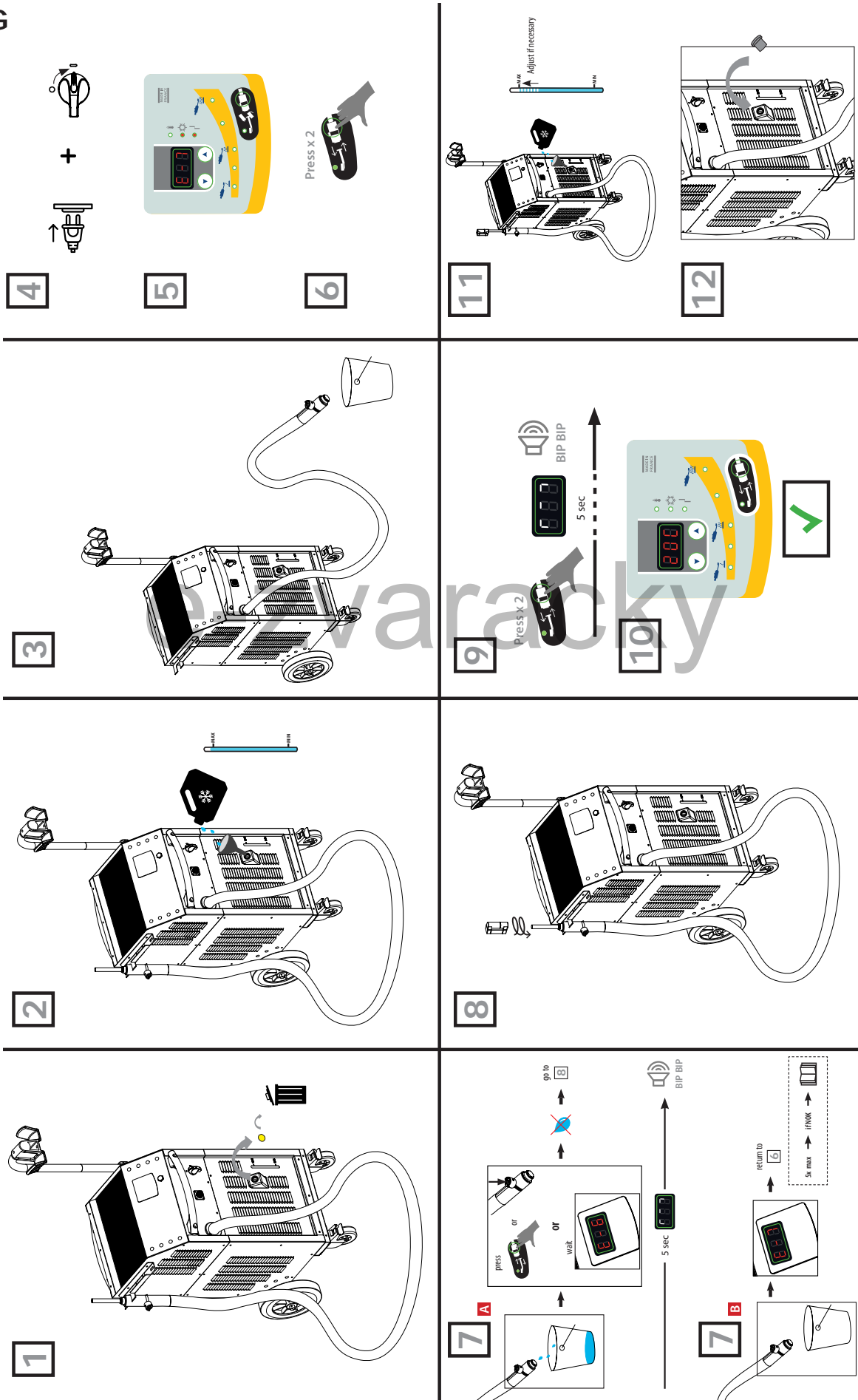

160LG / 220LG

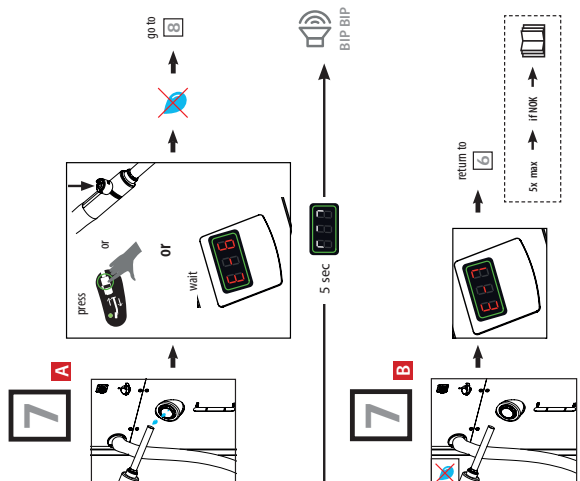
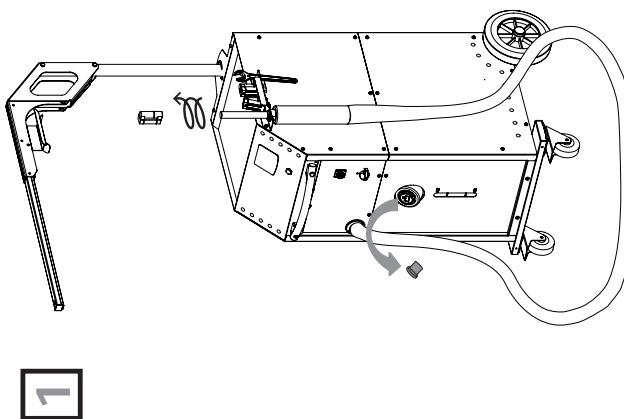
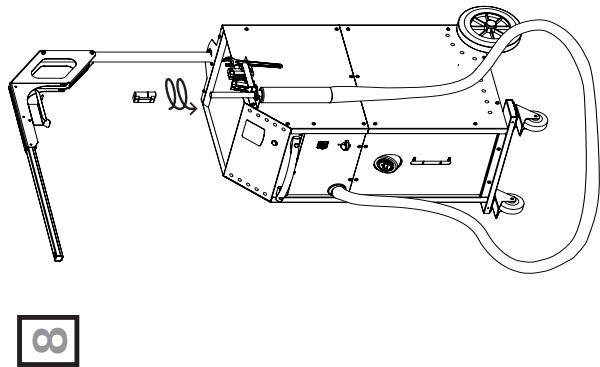
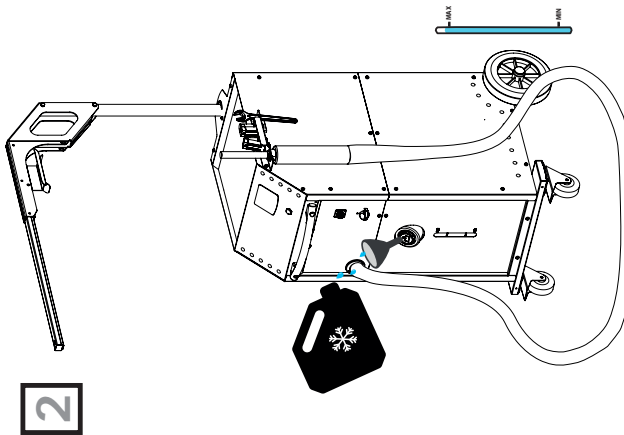
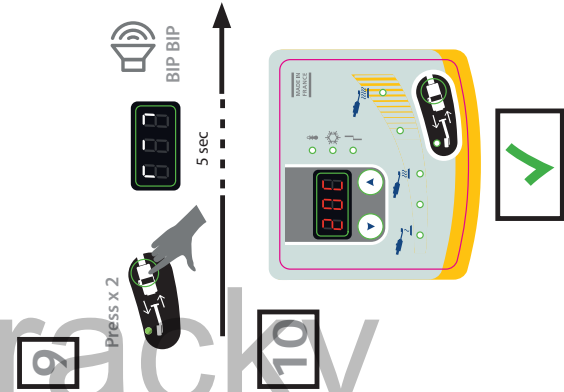
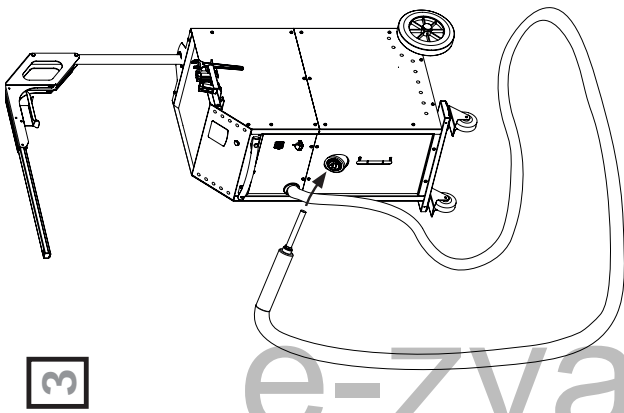
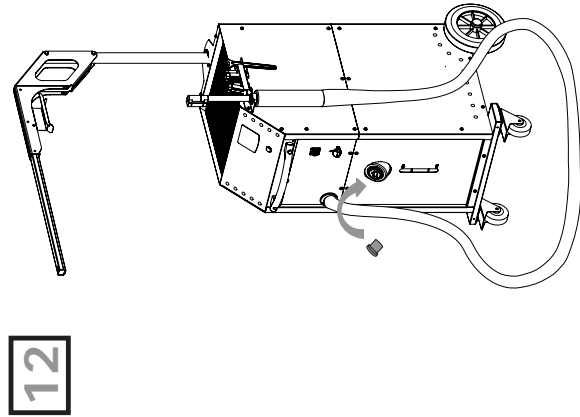
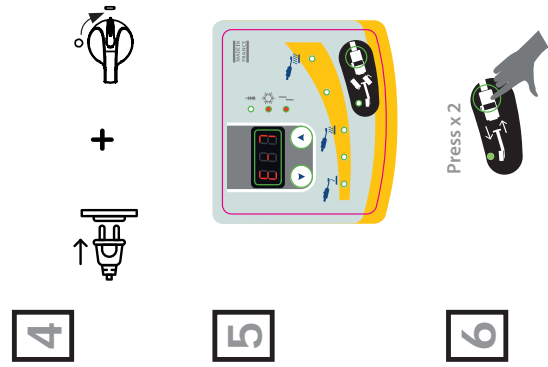

I

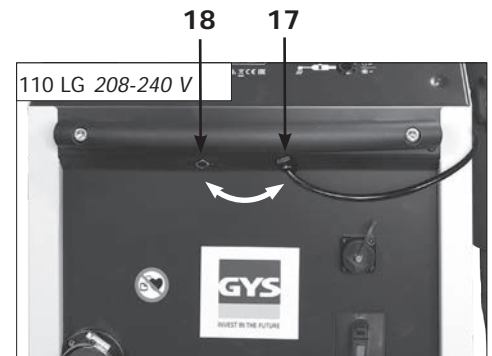
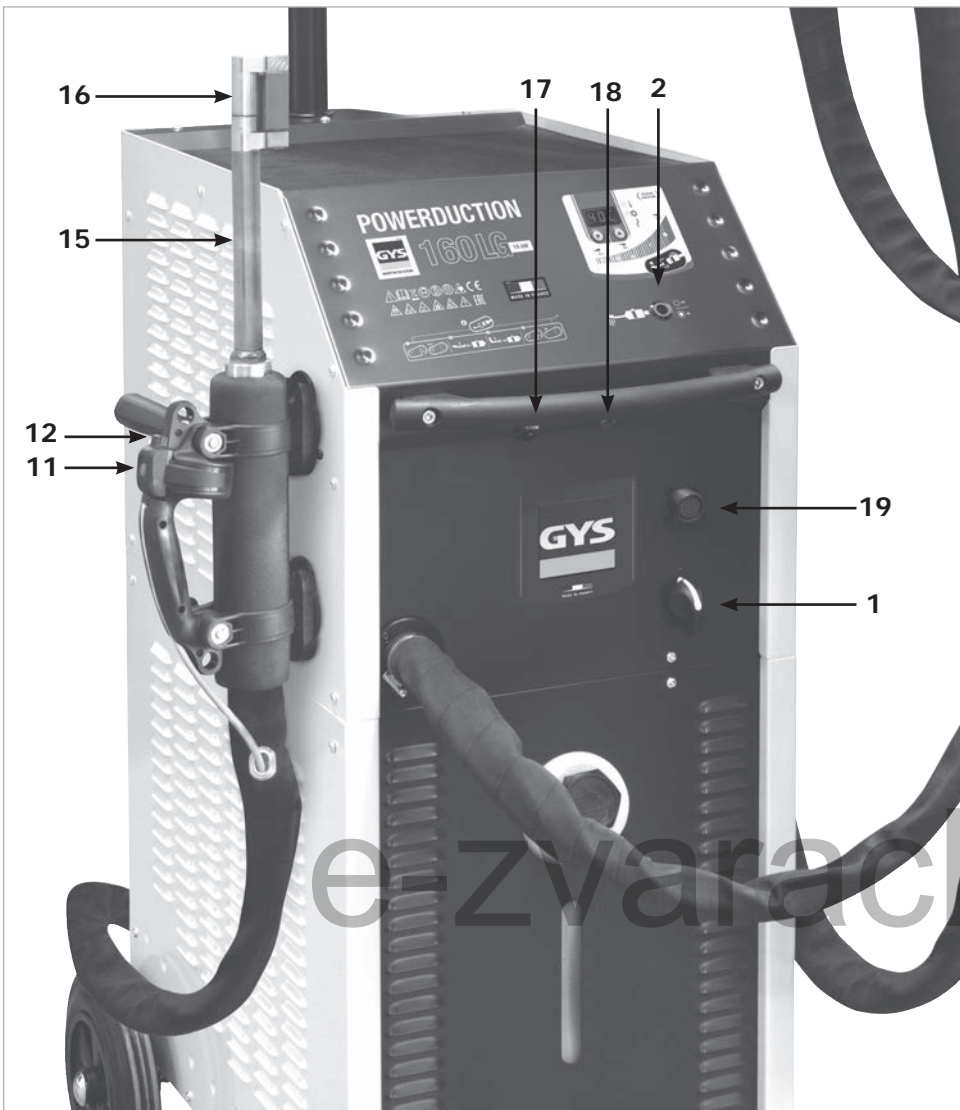

e-zvaracky

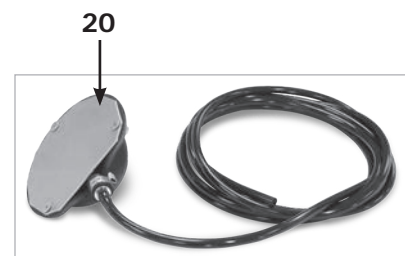
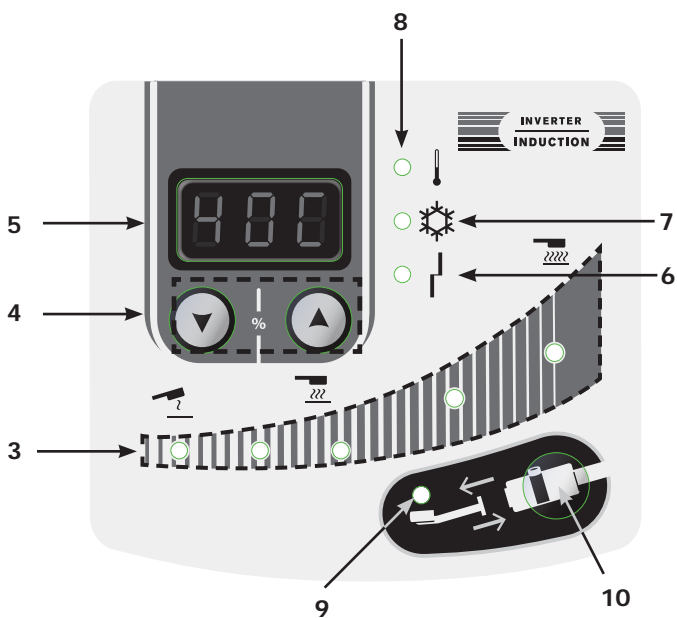

II

Chování kontrolkek

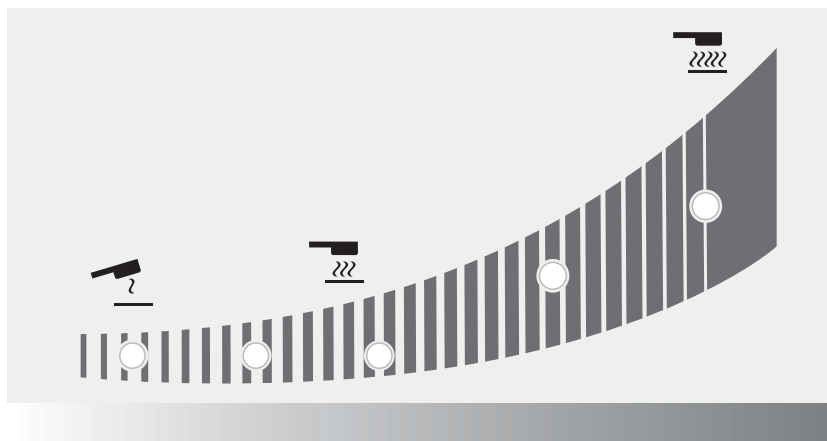

Stav kontrolky	
	Rozsvícena
	Bliká pomalu
	Bliká rychle
	Zhasnuta

%	Výkon (W)							
	110 LG	160 LG	220LG					
10	1,1 kW	1,6 kW	2,2 kW					
20	2,2 kW	3,2 kW	4,4 kW					
30	3,3 kW	4,8 kW	6,6 kW					
40	4,4 kW	6,4 kW	8,8 kW					
Je 50	5,5 kW	8 kW	11 kW					
60	6,6 kW	9,6 kW	13,2 kW					
70	7,7 kW	11,2 kW	15,4 kW					
80	8,8 kW	12,8 kW	17,6 kW					
90	9,9 kW	14,4 kW	19,8 kW					
100	11 kW	16 kW	22 kW					
Hi	11 kW	16 kW	22 kW					

	při výběru výkonu
	když je aktivní vytápění.

VŠEOBECNÉ POKYNY



Tento návod k obsluze obsahuje pokyny o různých funkcích zařízení a bezpečnostního opatření. Předtím, než poprvé zapnete zařízení, přečtěte si pozorně návod k obsluze. Uchovejte návod k obsluze pro vyřešení budoucích otázek.

Před použitím tohoto zařízení si pozorně přečtěte návod k obsluze.

Neprovádějte na přístroji žádné údržbové práce, ani změny, pokud nejsou výslovně uvedeny v tomto návodu.

Výrobce neručí za zranění nebo škody vzniklé neodbornou manipulací s tímto přístrojem.

V případě problémů nebo dotazů ohledně správného používání tohoto přístroje se obraťte na kvalifikovaný a vyškolený personál.

Tento přístroj smí být používán pouze ke ohřívacím pracím uvedeným na výkonovém štítku a/nebo v tomto návodu. Bezpodmínečně dodržujte bezpečnostní pokyny. Výrobce neručí za nedostatečné či nebezpečné používání.

PRACOVNÍ PROSTŘEDÍ

Rozsah provozovní teploty:

Použití při teplotách od -10 do +40 °C (+14 až +104 °F).

skladovací teplota od -25 do +55°C (-13 až 131°F).

Vlhkost vzduchu :

≥ 50% do teploty 40°C (104°F).

≥ 90% do teploty 20°C (68°F).

Nadmožní výška:

Nadmožská výška do 1000 m (3280 stop).

OSOBNÍ OCHRANNÉ VYBAVENÍ

Indukční ohřívání může být nebezpečné a může způsobit vážná zranění, za určitých okolností i smrtelná.

Indukční ohřev vystavuje lidi zdroji tepla, elektromagnetickému poli a světelnému záření, které mohou být nebezpečné.

Bezpodmínečně dodržujte následující bezpečnostní pokyny:



- Abyste se chránili před optickým zářením a kovovými stříkanci, používejte kuklu nebo brýle stínu 5.



- Osoby musí nosit ochranné oblečení, které zakrývá celé tělo, dobře izoluje, je suché, nehořlavé, v dobrém stavu a nemá záložky.
- Nenoste oděvy s kovovými uzávěry, kovovými knoflíky nebo jakýmkoliv kovovými kryty.



- Ochrana rukou vhodnými rukavicemi (elektricky izolujícími a chránícími před horkem).



- Není určeno pro uživatele kardiostimulátorů.
- Uživatelé kardiostimulátoru by se neměli přiblížit k celému přístroji na vzdálenost menší než jeden metr, pokud je používán.
- Riziko narušení činnosti kardiostimulátorů v blízkosti přístroje.



- Není určeno pro osoby s kovovými implantáty.
- Nositelé kovových implantátů by se neměli k celému zařízení přiblížit na vzdálenost menší než jeden metr, pokud je v provozu.



- Dbejte na to, aby se šperky (zejména snubní prsteny) nebo kovové části (klíče, hodinky) během provozu nedostaly do blízkosti indukčního systému a induktoru.
- Před použitím tohoto zařízení odstraňte z těla všechny šperky a jiné kovové předměty

NEBEZPEČÍ POPÁLENÍ



Indukční ohřev zvyšuje teplotu kovu velmi rychle!

- Nedotýkejte se horkých částí nebo induktoru holými rukama.
- Před manipulací s díly nebo zařízením je nechejte vychladnout.
- V případě popálení opláchněte popáleninu velkým množstvím vody a okamžitě vyhledejte lékařskou pomoc.

NEBEZPEČÍ POŽÁRU A VÝBUCHU



- Nestavte přístroj na nebo do blízkosti hořlavých materiálů.
- Spotřebiči nainstalujte v blízkosti hořlavých nebo vznětlivých látek.
- Nesvařujte na nádobách, zásobnících nebo potrubích, které obsahují nebo obsahovaly zápalné kapalné nebo plynné produkty.
- Nepřehřívejte díly a lepidla.



- V případě požáru použijte hasicí přístroj nebo protipožární deku.
- Přístroj nepoužívejte ve výbušném prostředí.



- Nezahřívejte na zásobnících pod tlakem.
- AIRBAGy, aerosolové plechovky a jiné nádoby pod tlakem uchovávejte mimo dosah indukčního ohřívacího zařízení.

VÝPARY A PLYNY

- Mějte hlavu mimo kouř a nevedchujte ho.
- Při práci v místnosti větrejte a/nebo použijte odsávací systém pro odstranění kouře a plynů.
- Indukční zahřívání některých materiálů, lepidel a kalafun může vytvářet kouř a plyny. Vdechování kouře a plynů může být nebezpečné pro vaše zdraví, Například při zahřívání uretanu se uvolňuje plyn: kyanovodík, který může být pro člověka smrtelný.
- Pokud je větrání nedostatečné, použijte respirátor s přívodem vzduchu.
- Přečtěte si materiálové bezpečnostní listy a instrukce výrobce pro lepidla, kalafuny, kovy, spotřební materiál, potahy, čističe a odmašťovače.
- V uzavřeném prostoru pracujte pouze v případě, že je dobře větráný, nebo s použitím schváleného respirátoru. Vždy mějte poblíž vyškolenou osobu, která vás sleduje při práci. Kouř a plyn ze zahřívání se může rozptýlit ve vzduchu a snížit úroveň kyslíku, což může mít za následek úraz nebo smrt. Zajistěte kvalitu vzduchu, který dýcháte.
- Nepoužívejte zahřívání blízko míst, kde se odmašťuje, čistí nebo stříká. Teplo může reagovat s výpary a vytvořit vysoce toxické plyny.
- Nepřehřívejte kovy, jako je pozinkovaná ocel, potažené olovo nebo kadmium, pokud není povlak z povrchu, který má být zahříván, odstraněn, jestliže pracovní prostor není dobře větrán a v případě potřeby nepoužíváte schválený respirátor.
- Induktor musí směřovat výhradně ke kovovým dílům, které mají být zahřívány.
- Odlitky a jakékoli kovy, obsahující tyto prvky, mohou při přehřátí vytvářet toxické plyny.
- Viz. materiálové bezpečnostní listy potahů pro teplotní informace.

ELEKTROMAGNETICKÁ POLE



- Během provozu generuje induktor silná elektromagnetická pole, která nejsou viditelná.
- Zařízení bylo navrženo tak, aby co nejvíce omezilo rizika způsobená elektromagnetickými poli, nicméně zbytková rizika přetrvávají.
- Doporučujeme dodržet bezpečnostní vzdálenost 30 cm mezi cívkou a hlavou /trupem uživatele.
- Induktor musí směřovat výhradně ke kovovým dílům, které mají být zahřívány.
- Dbejte na to, aby se Vám kabel induktoru nezamotal kolem těla.

SVĚTELNÉ OZÁŘENÍ



- Riziko optické emise, když se zahřáté kovové prvky přiblíží a dosáhnou tavení.
- Optické záření může být škodlivé pro oči a kůži.

ELEKTRICKÉ NEBEZPEČÍ



Používání svařovacího zařízení může být nebezpečné a může způsobit vážná zranění, za určitých okolností i smrtelná.



110LG / 160LG / 220LG
400 V - Spotřebič patří do třídy I a smí se používat pouze v třífázové čtyřvodičové elektrické instalaci 400 V (50/60 Hz) s nulovým vodičem připojeným k zemi.

110LG / 160LG
norma UL - Spotřebič patří do třídy I a měl by se používat pouze v třífázové čtyřvodičové elektrické síti 208-240 V (50/60 Hz) s uzemněným nulovým vodičem.

- Maximální absorbovaný proud (I1) je uveden na zařízení pro maximální provozní podmínky. Zkontrolujte, zda je napájení a jeho ochrana (pojistka a nebo jistič) kompatibilní s proudem potřebným k použití.
- Uzemňovací vodič nesmí být přerušen nebo odpojen (např. prodlužovacím kabelem).
- Nikdy nepoužívejte zařízení pokud jsou napájecí kabely nebo zástrčky poškozené.
- Nepoužívejte induktor za deště nebo na mokřích či ponořených částech.

KLASIFIKACE PŘÍSTROJE PODLE ELEKTROMAGNETICKÉ KOMPATIBILITY



- Toto zařízení je určeno pro použití v průmyslovém prostředí (třída A, skupina 2) a není určeno pro použití v obytném prostředí, kde je napájení zajištěno z veřejné sítě nízkého napětí. Při zajišťování elektromagnetické kompatibility u přístrojů třídy A může v těchto oblastech dojít k problémům, jak z důvodu spojených s vodiči, tak i k problémům z důvodu vzniku rušivých signálů.

220LG
pouze

- Předpokladem je, že zkratový výkon Ssc na rozhraní mezi privátními uživateli a veřejnou napájecí sítí je větší nebo rovno 7,6 MVA a tato zařízení odpovídají normě EN 61000-3-12. V zodpovědnosti elektrikáře provádějícího instalaci popř. uživatele zařízení je zajištění toho, aby bylo zařízení připojeno výhradně k napájecí síti se zkratovým výkonem Ssc větším nebo rovným 7,6 MVA. S případnými otázkami se obraťte na místní dodavatele energie.



110LG / 160LG

- Toto zařízení neodpovídá normě IEC 61000-3-12 a je určeno pro připojení k soukromým sítím nízkého napětí připojeným k veřejné napájecí síti pouze na úrovni středního a vysokého napětí. V případě připojení k veřejné síti nízkého napětí je povinností instalátéra nebo uživatele zařízení zajistit po konzultaci s provozovatelem distribuční sítě, že zařízení může být připojeno..

- Zařízení odpovídá směrnici CEI 61000-3-11.

ÚDRŽBA / POKYNY



- Údržbu a opravy smí provádět pouze kvalifikovaný personál. Doporučujeme provádět roční údržbu.
- Upozornění ! Před vykonáním jakékoli operace údržby nabíječky odpojte napájecí kabel od sítě. V zařízení jsou velmi vysoké napětí a proud, které jsou nebezpečné.
- Pravidelně vyčistit uvnitř zařízení tlakovým vzduchem. Nechejte provádět kvalifikovaným personálem pravidelné kontroly elektrických spojení s izolovaným nástrojem.
- Nepoužívejte žádné čisticí prostředky, které obsahují rozpouštědla nebo jiné agresivní látky.
- Očistěte zařízení suchým hadříkem.

- Pokud je napájecí kabel je poškozen, musí je vyměnit výrobce, poprodejní servis nebo podobně kvalifikované osoby, aby se předešlo nebezpečí.
- Pokud se přepálila vnitřní pojistka, musí být vyměněna výrobcem, jeho servisem nebo kvalifikovanou osobou, aby se zamezilo vzniku ohrožení.
- Nezakrývejte větrací otvory. Před použitím nabíjecího přístroje je třeba dbát pokynů instalace.
- Kolem zařízení udržujte alespoň 50 cm volného prostoru.

TRANSPORT

- Při přesunu nikdy nevěste přístroj uchopením za induktor nebo kabely. Přístroj smí být transportován pouze ve svislé poloze.
- Rukojeti se nepovažují za prostředek pro zavěšení.

SMĚRNICE



- Zařízení odpovídá evropským směrnicím.
- Prohlášení o souhlasu je dostupné na našich webových stránkách.



- V souladu s normou EAC



- Zařízení odpovídá britským směrnicím. Prohlášení o shodě Spojeného království je k dispozici na našich webových stránkách (viz hlavní strana).



- Zařízení odpovídá marockým normám.
- Prohlášení o souhlasu C_m (CMIM) je k dispozici na našich webových stránkách.

LIKVIDACE



- Tento materiál podléhá výběrovému sběru. Nevhazujte do vaší popelnice.
- Produkty pro tříděný sběr odpadu



- Produkty pro tříděný sběr odpadu

IDENTIFIKACE

Na zadní straně výrobku je identifikační štítek, který obsahuje následující informace:

- Název a adresa výrobce
- Datum výroby
- Model
- Typ výrobku
- Provozní napětí

Tyto údaje je třeba uvést při každém zásahu technika nebo při požadavku na náhradní díly.

TECHNICKÁ DATA

	110LG		160LG		220LG
Jmenovité vstupní napětí	208-240 V	400 V	208-240 V	400 V	
Přirazená frekvence	50 Hz - 60 Hz				
Počet vodičů	3 fáze + Zemní				
Jmenovitý vstupní proud	32 A	16 A	45 A	29 A	32 A
Jmenovitý příkon	11 000 W		16 000 W		22 000 W
Frekvence zpracování	20-60 kHz řízený mikroprocesorem.				
Jmenovitý výstupní výkon	5 500 W		8 000 W		11 000 W
Délka napájecího kabelu	5 m		4 m		
Délka ohřívací rukojeti	4 m		6 m		6 m / 10 m
Kapacita zásobníku	7 litrů		30 litrů		
Chladičí kapalina	Speciální svařovací chladičí kapalina (viz. 052246)				
Pomoc k ochraně	IP 21				
Rozměry (cm)	88 x 60 x 60 cm			118 x 80 x 60	

Hmotnost (kg)	86	80	146	136	141
Vnitřní pojistka	T5A - 250VAC - 6.3x32	T2.5A - 500VAC - 6.3x32	T5A - 250VAC - 6.3x32	T2.5A - 500VAC - 6.3x32	

POPIS ZAŘÍZENÍ (OBR. I)

1	Hlavní vypínač
2	Světelné tlačítko spuštění ohřevu
3	Indikátory topného výkonu (110LG : 1 kW – 11 kW, 160LG : 1 kW – 16 kW 220LG : 2 kW – 22 kW)
4	Tlačítka nastavení výkonu ohřevu nebo výběr měrné jednotky teploty
5	Teplota chladicí kapaliny a žádaná hodnota
6	Kontrolka defektu zdroje nebo induktoru
7	Kontrolka poplachu chladicího obvodu
8	Kontrolka tepelné ochrany zdroje či chladicího obvodu
9	Kontrolka režimu změny induktoru
10	Tlačítko aktivace režimu změny induktoru
11	Tlačítko ohřívací rukojeti : spouští ohřívání
12	LED pracovní světlo (svítí topný bod)
13	Nástavec na ohřívací rukojet' : 36 mm drážka pro klíč
14	Upevnění adaptéru : 27 mm drážka pro klíč
15	Adaptér
16	Induktor
17	Konektor pneumatického pedalového spínače
18	USB zásuvka přeprogramování
19	Konektor regulace okolní teploty
20	Pneumatický pedalový spínač

PRVNÍ POUŽITÍ

POWERDUCTION 110LG (kromě 208-240 V) se dodává s 5m napájecím kabelem s 16A, 5pólovou uzemněnou zástrčkou.

Modely Powerduction 160LG a 220LG (kromě 208-240V) se dodávají se 4m napájecím kabelem vybaveným uzemněnou zástrčkou 32A s 5 póly.

1. Jakmile je produkt sestaven, umístěte ohřívací rukojet' cívkou na držák. Odšroubujte induktor a víčko nádrže.
2. Naplňte nádrž specifickou chladicí kapalinou (30L / 7L).
3. Vezměte ohřívací rukojet' a umístěte ji na vstup do nádrže nebo na horní část plnicí nádoby.
4. Připojte zdroj k síti.
Zapněte hlavní vypínač (1) do polohy „ON“.
5. Stroj se spustí a bude systematicky zobrazovat chybu («E-7» nebo «E-7»).
6. Dvakrát stiskněte tlačítko pro změnu příslušenství (10). Čistící proces trvá 5 vteřin (v průběhu této doby se zobrazí ikona načítání). Dvojitý zvuk pípnutí signalizuje dokončení.
7. *Jakmile z hořáku začne proudit tekutina, zastavte jej stisknutím tlačítka hořáku (11). Nebo počkejte, až se na displeji zobrazí « E-6 ». Pokud se zobrazí chyba 7, začněte znovu od kroku 6. (Maximálně však pětkrát, viz výchozí vysvětlení E7).*
8. Ručně zašroubujte induktor.
9. Dvakrát stiskněte tlačítko «change inductor».(10). Čistící proces trvá 5 vteřin (v průběhu této doby se zobrazí ikona načítání). Dvojitý zvuk pípnutí signalizuje dokončení.
10. Na displeji se zobrazí teplota chladicí kapaliny.
11. Pokud je potřeba zředit chladicí kapalinu.
12. Uzavřete nádrž pomocí krytu dodaného s příslušenstvím. Přístroj je nyní připraven k použití.

Řešení chyby E-7

Po pěti neúspěšných pokusech o cyklus pročištění je třeba provést následující postup:

- Natáhněte ohřívací rukojet' nad výrobek tak, aby došlo k odtoku vody a čerpadlo se mohlo naplnit.
- Umístěte přístroj pod úhlem 30° směrem k ohřívací rukojeti.
- Do ohřívací rukojeti je možné foukat. K utěsnění a zamezení rozstříku použijte foukač s hadříkem.
- Opakujte jeden až dva cykly po každé akci.

Pokud problém přetrvává, zkontrolujte, jestli správně funguje čerpadlo, nebo jestli není zablokována trubice.

INSTRUKCE POUŽITÍ (STR. 9)

1. Zapněte hlavní vypínač (1) do polohy „ON“. Přístroj se spustí během dvou sekund.
2. Stiskněte tlačítko pro spuštění zahřívání (2). Indikátor na tlačítku (2) a LED dioda na hrotu (12) se rozsvítí a signalizuje, že je stroj připraven k provozu.
3. Umístěte induktor na obrobek (umístěte otevřenou část feritu směrem k obrobku).
4. Stisknutím tlačítka (11) na ohřívací rukojeti nebo pneumatickém pedálu spustíte ohřev; v případě potřeby přesuňte induktor, aby ohříval větší plochu. Aktivní ohřev ukazují dva indikátory:
 - Jas LED diody induktoru (12) se sníží*.
 - Indikátor minimálního výkonu na indikátoru topného výkonu (3) bude rychle blikat (v režimu HI budou blikat oba indikátory min a max).



Neohřívejte obrobek příliš dlouho (několik sekund mohou stačit dle tloušťky), aneb je riziko hořavosti.

Při ohřevu je možné měnit jmenovitý výkon.

Teplotní nařízení lze nastavit na hodnotu HI. Výkon je stejný jako v režimu 100%, ale Powerduction se chová jinak:



- **À 100% :** zbarví místo do červena a několik sekund udržuje správný výkon, než pomalu dosáhne maximální teploty.
- **V režimu HI :** stoupá na maximální výkon bez ohledu na stav vytápěné místnosti. Buďte velmi opatrní, zahřívání je silné a rychlé a může díl poškodit.

Na displeji je zobrazena aktuální teplota chladicí kapaliny (max 60°C/140°F).

- Ve fázi spuštění, čerpadlo a ventilátor fungují během několika sekund, pro prověření provozního stavu.
- Po zastavení topení nechte chladicí okruh pracovat, aby se induktor před uvedením do provozu ochladil.
- Chcete-li upravit jednotku teploty chladicí kapaliny, stiskněte a podržte obě tlačítka nastavení (4), dokud se nezobrazí požadovaná jednotka («-F-» = Farenheit / «-C-» = Celsius). Uvolněte tlačítka. Změna je zaznamenána a uplatněna.



Tento přístroj byl navržen tak, aby minimalizoval rizika vyplývající z elektromagnetických polí. Někteří rizika však přetrvávají, a tak se doporučuje dodržet bezpečnostní vzdálenost 30 cm mezi cívkou a hlavou / trupem obsluhy.

Pohotovostní režim ohříváče

Z bezpečnostních důvodů výrobek deaktivuje povolení k ohřevu po 5 minutách nečinnosti generátoru. Tlačítko autorizace ohřevu (2) a LED dioda na hrotu (12) se vypnou.

Chcete-li generátor znovu spustit, stiskněte a podržte tlačítko start (11) po dobu 1 sekundy.

Tato funkce je vypnuta po 20-ti minutách nečinnosti, a pouze stisknutím tlačítka autorizace ohřevu (2) umožňuje znovu aktivovat přístroj.

OCHRANA INDUKTORU

Zahřátý kov vyzařuje do induktoru teplo o čtvrtci teploty, při které je zahříván. Induktor je proto velmi exponovaný. Když je kov tmavě červený, teplota je nižší než 850 °C. Pokud se změní na jasně červeno/oranžovou, teplota překročí 1000 °C. Pokud zbledá, je teplota vyšší než 1200 °C (tabulka barev je k dispozici na webových stránkách).



Pro zachování induktoru a prodloužení jeho životnosti je nutné co nejvíce se držet teplot blízkých 850 °C a vyhnout se dlouhodobému používání.

Ferit obsažený v induktoru má vyšší koeficient roztažnosti než jeho mechanický nosič. Nadměrné zahřívání induktoru vede k poškození feritu. Je na uživateli, aby se tomuto nadměrnému zahřívání vyhnul.





Cívka nebo samotný ferit, pokud jej lze demontovat, jsou proto spotřebním materiálem, na který se nevztahuje záruka.

KONTROLKY

- Indikátor 6 signalizuje poruchu stroje / induktoru.
- Indikátor 7 signalizuje chybu proudění chladicí kapaliny.
- LED 8 signalizuje, že pohonná jednotka je v tepelné ochraně nebo že byla překročena horní mez teploty chladicí kapaliny 60 °C/140 °F.

Počkejte, až se indikátor vypne a zařízení bude připraveno k provozu.

Displej 5 zobrazuje kód chyby:

Kódy chyb		Příčina
E - 1	Tlačítko pro autorizaci ohřevu (2) se zaseklo.	Vyzkratovaly se nebo jsou mechanicky blokovány.
E - 2	Tlačítko hrotu (11) se zaseklo.	Vyzkratovaly se nebo jsou mechanicky blokovány.
E - 3	Tlačítka na klávesnici se zasekly (4) a (10).	Vyzkratovaly se nebo jsou mechanicky blokovány.
E - 4*	Příliš vysoký proud induktoru nebo nekompatibilita.	Vadný hrot nebo induktor ve zkratu.
E - 5*	Příliš nízký proud induktoru.	Induktor je špatně našroubován nebo je vadný hrot.
E - 6	Příliš vysoký průtok >6 l/min.	Děravá hadice nebo chybějící induktor.
E - 7	Příliš nízký průtok <4 l/min.	Hadice je zaseknutá nebo zablokovaná, čerpadlo nefunguje.
E - 8*	Vnitřní závada.	Odpojený plochý příkazový kabel.
E - 9	Porucha síťového napětí.	Síťové napětí je příliš nízké.
E - 10	Porucha při zapnutí.	Pedálový ovládač byl aktivován, když byl přístroj zapnutý.
E - 11	Porucha měření řídicí teploty.	Teplotní senzor je odpojen nebo ve zkratu
E - 12	Porucha měření řídicí teploty. Teplota se během ohřevu nemění.	Teplotní senzor je špatně umístěn
E - 13	Porucha výkonového relé.	Kabelový svazek odpojen.
E - 14	Porucha při zapnutí	Vzduchový pedál je aktivní při zapnutí, když je k výrobku připojen regulátor tepla Powerduction.
- - -	Porucha přepětí.	Síťové napětí nad 460V.
 + 	Žádná fáze.	Odpojená fáze v zásuvce / výrobek nebo pojistka / nefunkční spínač

* U poruch E-4, E-5 a E-8 restartujte přístroj, aby došlo k opravení poruchy.

POZN: V případě poruchy se spotřebič nezahřívá.

Stroj je vybaven několika ochrannými systémy proti elektrickému přetížení a poruchám chlazení. Tepelná ochrana se většinou aktivuje při ohřevu částic z kovových slitin (nerez, hliník, měď). Chcete-li stroj znovu aktivovat, počkejte, až skončí fáze chlazení. Pro všechny ostatní ochrany vypněte spotřebič hlavním vypínačem a poté jej znovu zapněte.

U poruchových alarmů E-6 a E-7 zkontrolujte :

- přítomnost možného úniku,
- zda není hadice ucpaná nebo přiskřípnutá,
- zda není čerpadlo zablokované nebo vyprázdněné,
- že je v něm dostatek chladicí kapaliny.

Pokud se problém zdá být odstraněn, stiskněte dvakrát tlačítko (10) pro změnu induktoru. Chladicí okruh provádí čistící cyklus. Je připraven k použití.

REŽIM "ČASOVAČ" *

Funkce "časovač" umožňuje řídit dobu ohřevu Powerduction.

Čas lze nastavit v rozmezí 1 až 30 sekund.

Vstup do tohoto režimu :

1. Stiskněte tlačítko pro spuštění zahřívání (2). Jeho kontrolka svítí.
 2. Potom stiskněte současně oba tlačítka nastavení výkonu (4). Na displeji se zobrazí "SEC" a poté "T 00" nebo "SEC" a poté "ON", pokud již byl čas nastaven.
 3. Z tlačítek pro nastavení výkonu (4) se stanou tlačítka pro nastavení času. Změňte nastavený čas podle potřeby.
- ⚠ Pokud se po 3 sekundách hodnota času nezměnila a stále ukazuje "T 00", Powerduction se vrátí do normálního režimu.

Použití v režimu "Časovač" :

Po výběru nastaveného času je výrobek připraven k provozu. LED osvětlení (12) je rozsvícena.

1. Stiskněte tlačítko ohřívací rukojeti (11). Intenzita LED diody (12) se snižuje, což signalizuje, že je ohřev aktivní.
2. Po uplynutí časového limitu se ohřev zastaví. Dokud je stisknuto tlačítko ohřívací rukojeti (11), bliká kontrolka (12) a tlačítko povolení ohřevu (2), což signalizuje, že je napájení vypnuto. V případě potřeby upravte nastavený čas.
3. Stisknutím tlačítka ohřívací rukojeti (11) spustíte nový ohřívací cyklus.

Ukončení režimu "Časovač"

Režim zůstává aktivní po celou dobu, i když je Powerduction vypnutá a zapnutá.

1. Chcete-li režim ukončit, nastavte nastavenou hodnotu času na ∞ nebo stiskněte obě nastavovací tlačítka současně výkonu (4). Powerduction se vrátí do normálního provozu. Na displeji se zobrazí "SEC" a poté "OFF".

Zvláštní funkce nastavení výkonu v tomto režimu

Jak bylo vysvětleno, při běžném použití se ovládací knoflíky používají ke změně výkonu, zatímco v tomto režimu mění nastavenou hodnotu času. Změna výkonu bez opuštění režimu :

1. Stiskněte tlačítko pro spuštění zahřívání (2). Jeho zelená kontrolka zhasne.
2. Výkon lze měnit pomocí nastavovacích tlačítek (4). Nastavit výkon.
3. Stiskněte znovu tlačítko (2). Jeho kontrolka znovu svítí. Tlačítka nastavení (4) se vrátí k nastavení času.

REŽIM „ZMĚNA PŘÍSLUŠENSTVÍ“

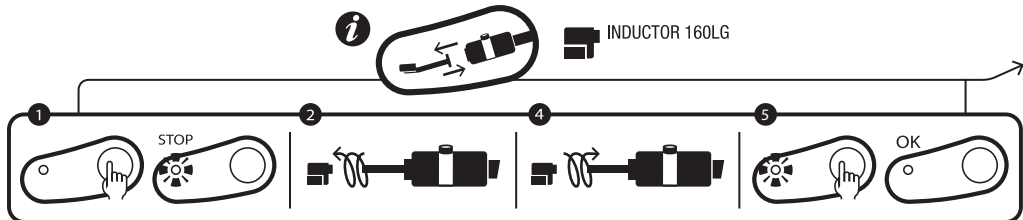

Serigrafie přístroje

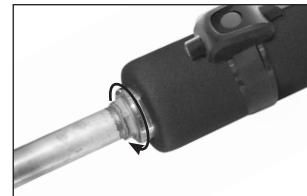

Kroutivá síla max. 7Nm

Tento režim je přístupný pouze tehdy, když není aktivován ohřev (zelené tlačítko je vypnuté).

1. Stiskněte tlačítko (10), čerpadlo se zastaví a LED (9) se zapne.
2. Umístěte hrot do držáku a kabel položte na zem (aby nedošlo ke ztrátě chladicí kapaliny).
3. Odšroubujte induktor rukou.
4. V závislosti na volbě nového induktoru : odšroubujte adaptér dodaným klíčem a poté našroubujte příslušný adaptér (max. 7 N.m) nebo ponechte adaptér již na místě.
5. Novou cívku našroubujte zpět ručně.
6. Stiskněte znovu tlačítko (10).

Čerpadlo běží 5 sekund. Zobrazí se načítání.

Pokud je tok správný, přístroj vydá dvojité „pípnutí“ a je připraven k provozu.

V opačném případě se zobrazí porucha (viz tabulka kódů poruch).



Induktory a adaptéry

Powerduction 110LG/160LG se standardně dodává s adaptérem 32L a induktorem L90.

Powerduction 220LG se standardně dodává s adaptérem 32L a induktorem L20/B4.

Ostatní příslušenství je volitelné a lze je použít k rozšíření možností ohřevu pro různé aplikace.

Objevte kompletní nabídku



Adaptéry



32L
č. 064515



32S
č. 064508

Induktory



L90
č. 059788



L20/B4
Obj. č.. 067882



S90
č. 058927



S70
č. 061569



L70
č. 059771



L20 ALU GLOVE
Obj. č.. 069114



S180
č. 059269



S20/B1
č. 064874



L180
č. 059795



L180 D80
Obj. č.. 069121



S180/B1
č. 064881



S180/B2
č. 064928



L180 SPIRAL
č. 065000



S180/B3 W
Obj. č.. 067899

REŽIM „ČIŠTĚNÍ“

Tento režim je přístupný pouze tehdy, když není aktivován ohřev (zelené tlačítko je vypnuté).

1. Stiskněte tlačítko (10), čerpadlo se zastaví a LED (9) se zapne.
2. Umístěte ohřivací rukojeť na podpěru. Kabel dejte na podlahu, aby nedošlo k rozlití kapaliny.
3. Odšroubujte induktor rukou.
4. Stiskněte a podržte tlačítko pro autorizace ohřevu (2) po dobu 3 sekund, dokud se rozsvítí.
5. Umístěte tlačítko ohřivací rukojeti nad kbelík o objemu minimálně 30l.
6. Stiskněte tlačítko ohřivací rukojeti (11). Čerpadlo poběží, dokud průtok neklesne pod 2 l/min nebo po dobu 2 minut. Jednotky budou zobrazeny v decilitrech za minutu. Pro přerušení čerpadla během cyklu stiskněte libovolné tlačítko.
7. Chcete-li vyprázdnit chladicí okruh, použijte ventilátor (30 PSI) na konci hořáku, dokud neuslyšíte průtok vzduchu nebo výčnělky kapaliny vytékající z nádrže.
8. Vypouštění kapaliny ze dna nádrže
110 LG : použijte vakuovou pumpu nebo výrobek naklopte na přední stranu.
160LG/220LG : odšroubujte zástrčku pod Powerduction klíčem (6/8).
Jakmile je nádrž zcela prázdná, zašroubujte zpět uzávěr.

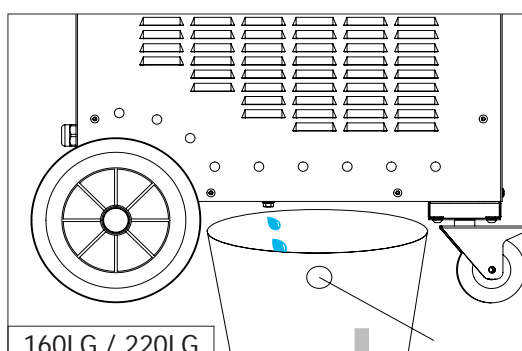
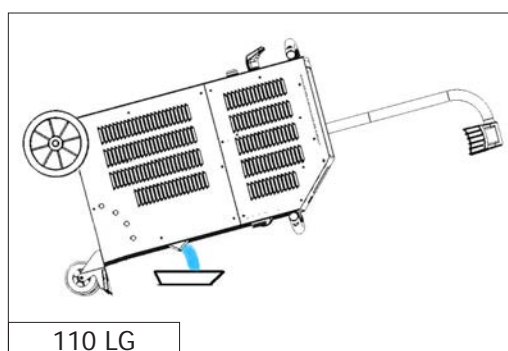

9. Pro doplnění chladicí kapaliny viz pokyny pro první provoz (str. X/X).

Doporučujeme chladicí kapalinu měnit každý rok, jinak by mohlo dojít k poškození hrotu Powerduction.

CHLADICÍ OKRUH A REŽIM „NUCENÉHO CHLAZENÍ“

Powerduction je vybaven ventilátory. První z nich, společný pro 110LG, 160LG a 220LG, se spustí, když teplota chladicí kapaliny dosáhne 35 °C. Druhá funkce, která je k dispozici pouze u modelů 160LG a 220LG, se spustí, když teplota dosáhne 40 °C. Jakmile teplota kapaliny klesne pod nastavené hodnoty (35 °C nebo 40 °C), ventilátory se vypnou.

Pokud přístroj používáte delší dobu, můžete přejít do režimu nuceného chlazení. Zapnutí :

1. Zapněte hlavní vypínač (1) do polohy „ON“.
Přístroj se spustí během dvou sekund.
2. Stiskněte tlačítko aktivace (2). Indikátor na tlačítku (2) a LED dioda na hrotu (12) se rozsvítí a signalizuje, že je stroj připraven k provozu.
3. Podržte tlačítko (10) na tři sekundy. „Režim nuceného chlazení“ je aktivován.
Chladicí ventilátor se pak automaticky spustí. Na displeji se objeví zpráva „Fan ON“

Pokud chcete režim „nuceného chlazení“ ukončit, opakujte krok 3. Objeví se zpráva „Fan OFF“.

REALIZACE REGULACE VENKOVNÍ TEPLoty

1. Použití pyrometru nebo termočláňkového čidla s analogovým výstupem.
V tomto případě je třeba hodnotu bočníkového odporu na $U T^\circ$ upravit podle žádané hodnoty a požadované přesnosti.

Korespondenční tabulka

Napětí $U T^\circ$	Teplota ve stupních Celsia	Teplota ve fahrenheitech
1 V	0°C	32°F
2 V	100°C	210°F
3 V	200°C	390°F
4 V	300°C	570°F
4.5 V	350°C	660°F

nebo

2. K tomuto účelu použijte přístroj dodávaný na POWERDUCTION (061644 - POWERDUCTION HEAT CONTROLER & 064119 - PYROMETER FOR POWERDUCTION HEAT CONTROLER) :

- Připojte čidlo teploty k rozhraní pro měření venkovní teploty (volitelně).

V takovém případě se řiďte návodem k obsluze regulátoru teploty.

- Připojte teplotní čidlo přímo k rozhraní POWERDUCTION nebo přímo ke konektoru na předním panelu.

Vývody konektorů na předním panelu

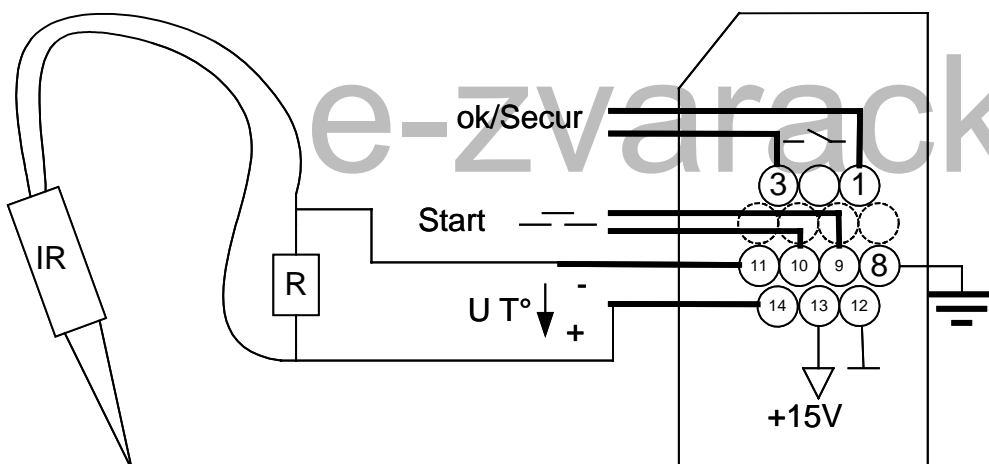
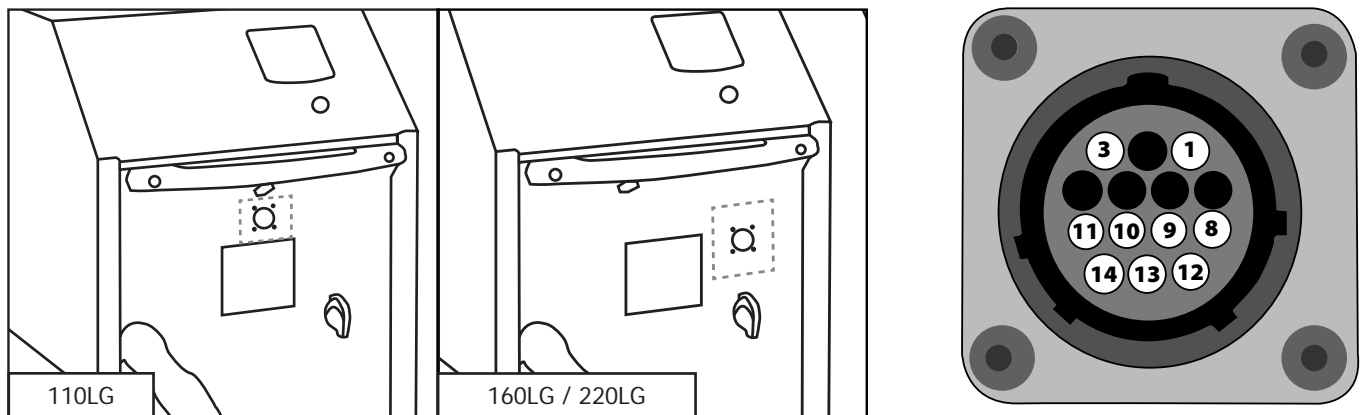

Funkce	Číslo pozemku	Typ	Elektrické parametry	Hodnoty	Logika
Připravenost generátoru OK/Secur	1/3	Digitální výstup	Typ Přípustný stejnosměrný proud	Kontakt sec 5 A 30 V	<i>Uzavřeno</i> Generátor připravený k vytápění <i>Otevřeno</i> Generování poruchy
Ukostření	8	Ukostření	Ukostření	Ukostření	Ukostření
Start	9/10	Digitální vstup	Zbytkové napětí (rozpojený obvod) Vstupní impedance Maximální vstupní napětí	15 V 3.5 kΩ 5 V	Vyžaduje použití bez-napětového kontaktu: sepnutý kontakt aktivuje ohřev.
Regulační napětí U T°	11 - / 14+	Analogový vstup	Vstupní impedance Přesnost	5.4 kΩ +/-5%	Obrazový vstup naměřené teploty. <i>Viz tabulka korespondence</i>
Napájení rozhraní	12/13	Nepřetržité napájení	Výstupní napětí Výstupní impedance	15 V 100 Ω	

Manuální režim

Vstup do režimu "regulace venkovní teploty":

1. Stiskněte a podržte tlačítko pro uvolnění tepla (2) po dobu 5 sekund.

2. Tlačítko bliká každou sekundu a na displeji se zobrazí "rEG".

Kontakt OK/Secur se zavře (Tab. 1-3).



Tlačítko na ohřívací rukojeti (11) a pneumatické ovládání (15) na výrobku jsou v tomto režimu deaktivovány!

Nastavení a následná aktivace ohřivače:

1. Nastavte požadovanou hodnotu regulace : stiskněte tlačítka nastavení (4).

Nastavená hodnota regulace se pohybuje od 80 °C do 350 °C (výchozí hodnota 250 °C) v krocích po 10 °C.

Nastavená hodnota se zobrazí na 1 sekundu.

2. Nastavení požadované hodnoty topného výkonu (%) : podržte tlačítko "změna induktoru" (10) a stiskněte nastavovací tlačítka (4). Nastavení topného výkonu se pohybuje od 10 % do 100 % (výchozí hodnota 50 %). Výkon se aktualizuje na sloupcovém grafu.

3. Aktivace ohřevu : zavřít kontakt uživatele (Start 9-10). Dokud je zavřená, je vytápění aktivní.

Indikátor minimálního výkonu (3) bliká frekvencí 10 Hz, což signalizuje, že je výkon aktivní.



Když je topení aktivní, je možné ho resetovat. V tomto případě není nutné provádět krok 3, protože kontakt uživatele je již uzavřen. Stávající topný systém se přizpůsobí novému nastavení.



Při použití rozhraní pro venkovní teplotu odpojte pneumatický pedál od výrobku a připojte jej k rozhraní.

Režim PLC

Výrobek lze ovládat pomocí PLC (viz vývody).

Použijte konektor na předním panelu nebo použijte externí rozhraní.

Vstup do režimu "regulace venkovní teploty":

1. Zapněte produkt.

2. Vyčkejte na konec fáze spuštění 5 s

3. Zavřete kontakt Start.

4. Počkejte, až se zavře výstup OK/Secur (500 ms).

5. Po detekci "OK/Secur" uvolněte kontakt Start.

6. Zkontrolujte, zda výstup OK/Secur zůstává zavřený.

Výrobek přejde do režimu "externí regulace" a generuje melodii.

Tlačítko pro povolení ohřevu (2) a kontrolka tlačítka ohřívací rukojeti (11) blikají jednou za sekundu, dokud je režim aktivní.

Chcete-li nastavit požadovanou teplotu a topný výkon, proveďte stejnou operaci jako v ručním režimu.

Aktivace vytápění

1. Zavřete kontakt Start. Výrobek se zahřeje na nastavenou teplotu a reguluje ji.



Pokud výrobek zjistí poruchu, otevře se výstup OK/Secur a ohřev se zastaví.
Chcete-li poruchu odstranit, rozepněte kontakt Start a stiskněte tlačítko povolení vytápění (2).
Výrobek se vrátí do režimu "regulace".

Harmonogram spuštění pomocí automatu

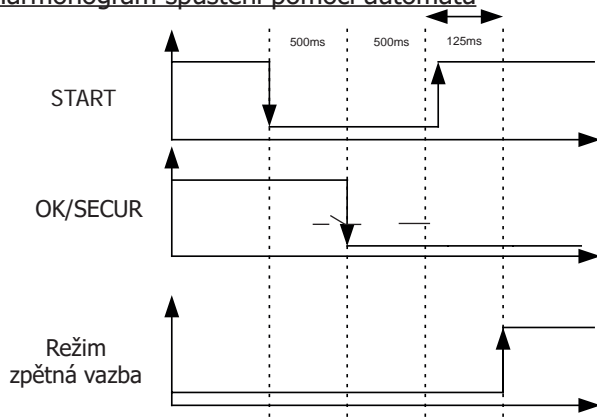

Bezpečnost a porucha zařízení

- Pokud se vstupní teplota po 5 sekundách nezmění, přejde výrobek do poruchového režimu "E12".
- Pokud se termočlánek přeruší, regulace se zastaví, protože napětí U_T překročí maximální napětí 4,9 V.
- Pokud teplota během krátké doby výrazně poklesne (např. při uvolnění termočlánekových sond), ohřev se zastaví a výrobek přejde do poruchového režimu "E11" (ruční režim $>100\text{ }^\circ\text{C}$, režim PLC $>30\text{ }^\circ\text{C}$).
- Aby byla regulace co nejpřesnější, musí být měřicí bod(y) co nejbližší induktoru. To je důvodem pro 2 termočláneků na vnějším rozhraní.
- Na displeji se zobrazí nejvyšší teplota naměřená snímači.

ÚDRŽBA

Obecná doporučení

- Chladicí kapalinu je vhodné měnit každý rok, protože může dojít k poškození ohřívací rukojetě POWERDUCTION Před přidáním kapaliny výrobek oprašte a zkontrolujte, zda dobře těsní.

- Pravidelně kontrolujte dotažení napájecích šroubů a vzhled elektrických přípojek.

Doporučený utahovací moment silových šroubů

Rozměry šroubů	M5	M6	M8	M10	hadicová svorka	Gaz $\frac{1}{4}$ $\frac{3}{8}$ Gaz	M28	M32	Induktor 16/22
Materiál	Ocel	Ocel	mosaz	mosaz			měď	měď	měď
Kroutivá síla	4 Nm	6 Nm	7 Nm	7 Nm	2,5 Nm	4 Nm	7 Nm max	7 Nm max	ručně, 4 Nm max

• Je nezbytné, aby údržbu výrobku prováděl kvalifikovaný a oprávněný personál, který si je plně vědom doporučení, která jsou popsána v této příručce.

- Nikdy výrobek nečistěte, nemažte ani neprovádějte jeho údržbu, když ho používáte.
- Před jakoukoliv údržbou nastavte přepínač zapnutí / vypnutí (1) na "0", abyste stroj vypnuli a poté jej odpojte od síťového napájení, abyste zabránili úrazu elektrickým proudem nebo jiným rizikům vyplývajícím z nesprávné manipulace.
- Při manipulaci s přístrojem na sobě nikdy nemějte prsteny, hodinky, oblečení, které visí (např. Kravaty), roztrhané oblečení, nezapnuté bundy a cokoli, co by se do přístroje mohlo zachytit.
- Místo toho noste specifické oblečení pro prevenci nehod, jako je : neklouzavá obuv, ochranné přilby, ochranné brýle, ochranné rukavice atd.

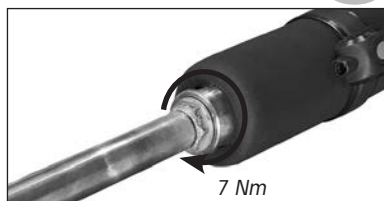

- K čištění výrobku nikdy nepoužívejte benzín nebo hořlavá rozpouštědla. Raději použijte vodu a v případě, že je to nutné, zvolte netoxická rozpouštědla.
- Po údržbě vždy nasadte zpět kovové kryty a zajistěte je předtím, než přístroj znovu zapnete.
- Pokud je induktor poškozený nebo je koncentrátor zlomený, vyměňte jej za kompletní induktor.

Preventivní údržba

Aby zařízení nepřestalo fungovat, jsou nutné pravidelné prohlídky.



Před každým použitím přístroje POWERDUCTION zkontrolujte bezpečnostní systémy jednotky a případné odchylky, které mohou bránit řádnému fungování zařízení. Denně provádějte kontroly, abyste rozpoznali známky opotřebení.



Provozní bezpečnost výrobku lze zaručit pouze tehdy, jsou-li opravy prováděny s použitím originálních náhradních dílů a jsou dodržovány pokyny pro údržbu.

Po každém použití a po vypnutí produktu je třeba jej okamžitě vyčistit, aby se odstranil jakýkoli prach nebo nečistota, která by mohla snížit účinnost chlazení, ovlivnit správnou funkci výrobku a snížit jeho životnost.

Před každým použitím zkontrolujte správné fungování hlavních systémů, bezpečnostních systémů a připojení všech elektrických kabelů.



Proveďte pravidelné vizuální kontroly, abyste ověřili, zda nedochází k úniku chladicí kapaliny a zkontrolujte, zda nejsou zablokovány větrací otvory.

ELEKTRICKÉ PŘIPOJENÍ

Výrobek je určen pro provoz s třífázovým síťovým napětím 208 V až 240 V nebo 340 V až 460 V.

Sur installation électrique triphasée :

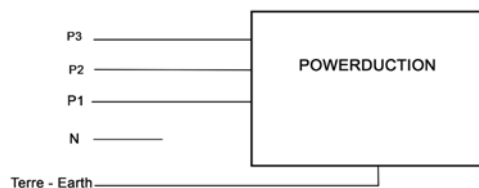

ZÁRUKA

Služby výrobce poskytnuté v záruční době se týkají výhradně výrobních vad a závad materiálu, které se objeví během 24 měsíců po zakoupení zařízení (doklad o koupi).

Záruka se nevztahuje na :

- Poškození při transportu.
- Opotřebitelné díly (např. distanční podložky, : kabely, svorky, atd...).
- Poškození neodborným použitím (pád, tvrdý náraz, neautorizovaná oprava...).
- Poruchy v závislosti s prostředím (znečistění, rez, prach...).
- Vyjímatelé inductory a ferity, které jsou spotřebním materiálem.

V případě poruchy zašlete prosím aparát zpět k vašemu dodavateli a přiložte:

- kupní doklad (faktura, atd....)
- podrobný popis poruchy

e-zvaracky

ELEKTRICKÉ SCHÉMA

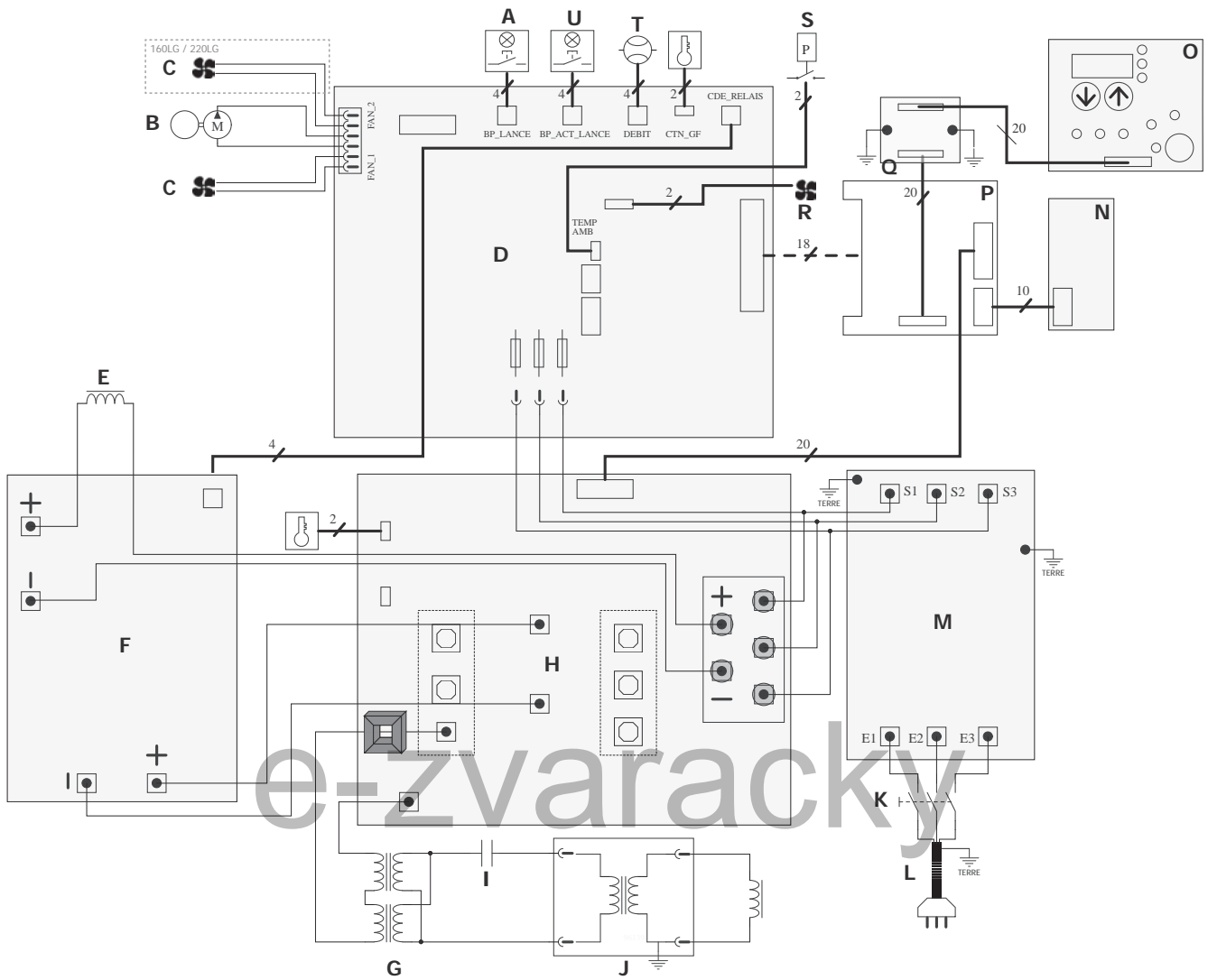

	110LG		160LG		220LG	
	208-240 V	400 V	208-240 V	400 V	400 V	
A	A0027	94191	A0091	93820	A0091 (6 m)	A0190 (10 m)
B	71960	71745	71960		71745	
C	51004	51003	51004		51003	
D	E0023C					
E	96173	96148	96173	96148	96173	
F	E0028C	E0026C	E0028C	E0026C	E0028C	
G	96172	96137	96172	96137	96177	
H	E0041C	97461C	E0041C	97461C	E0041C	
I	52251					52252
J	94191	94191	A0091	93820	A0091	
K	52356	51062	52356		51061	
L	21680	21485	21682		21470	
M	97277					
N	97441					
O	51967					
P	97788					
Q	97782					
R	51021					
S	71179					
T	81103					
U	51403					

SCHÉMA CHLADICÍHO OBVODU

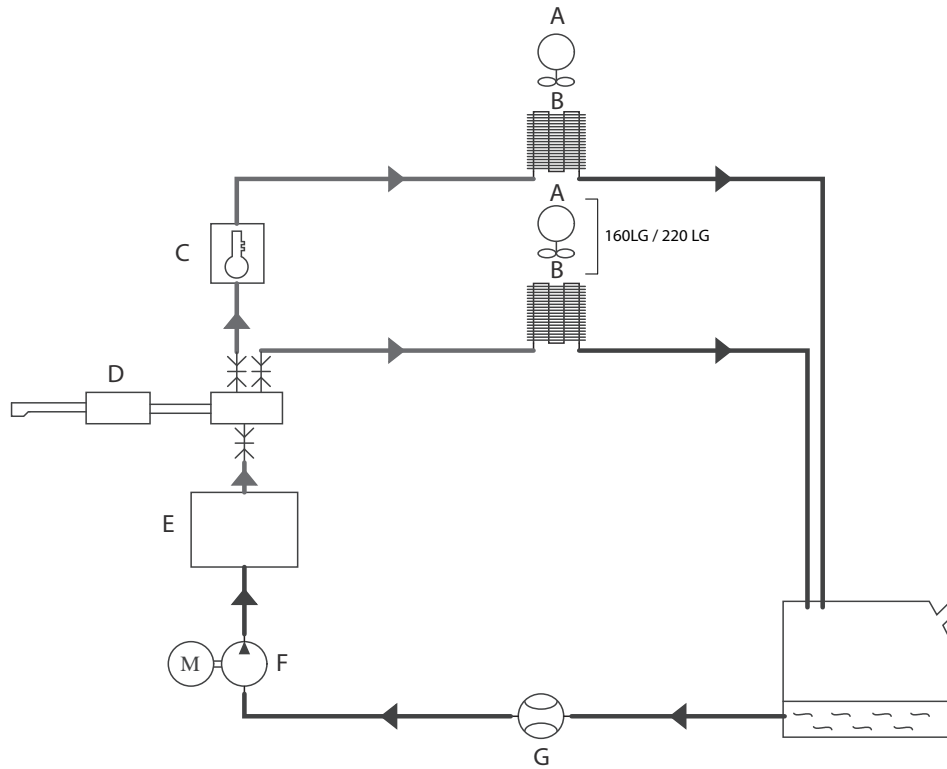

	110LG		160LG		220LG	
	208-240 V	400 V	208-240 V	400 V	400 V	
A	51004	51003	51004 (x2)		51003 (x2)	
B	71777 (160LG / 220LG : x2)					
C	52100					
D	94191		A0091	93820	A0091 (6 m)	A0190 (10 m)
E	E0041C	97461C	E0041C	97461C	E0041C	
F	71960	71745	71960	71745		
G	81103					

VZDÁLENOST EMS

110LG / 160LG / 220LG



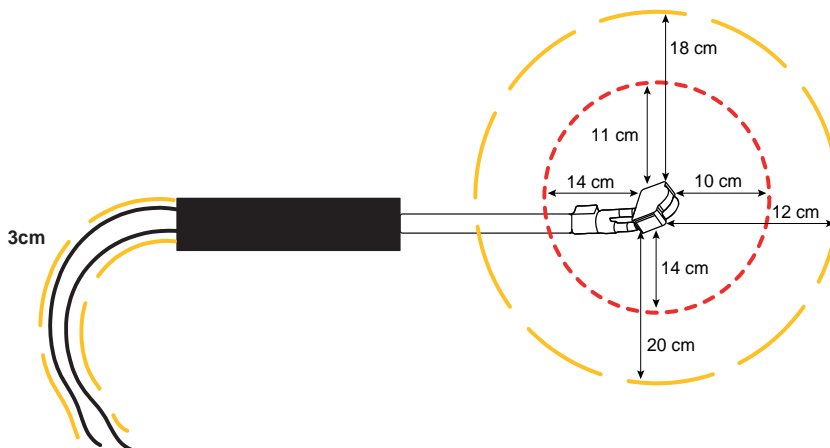
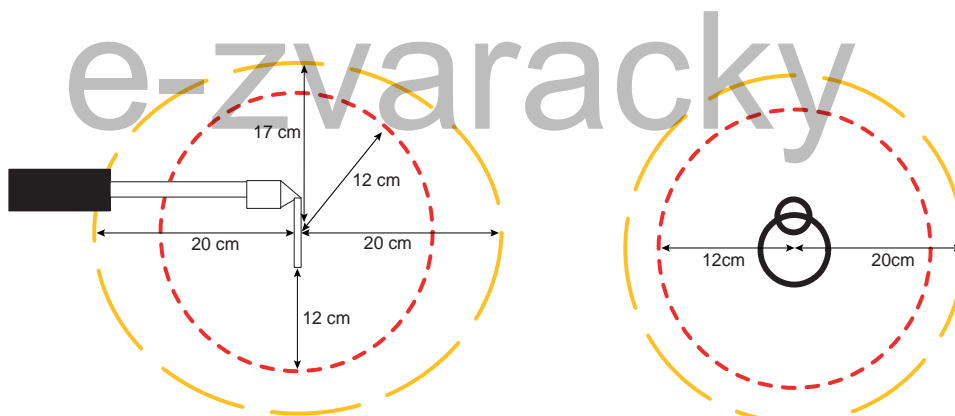
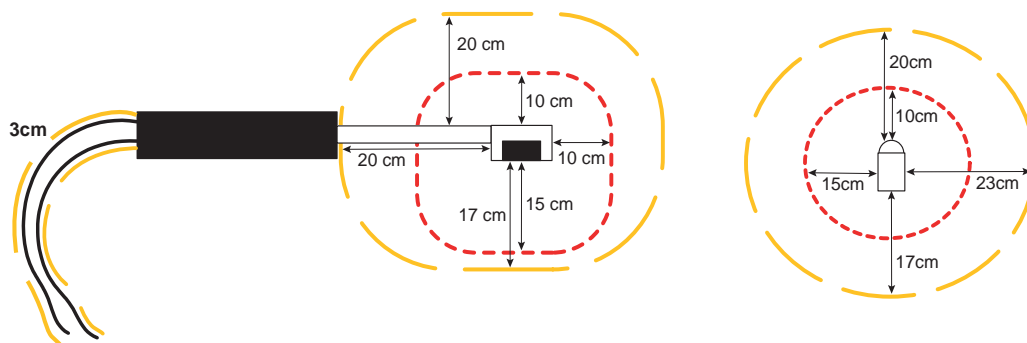









- - - - - VA pour une exposition des membres
AV for a members exhibition
- - - - - VA haute/basse (tête et corps)
AV high / low (head and body)



Mesures effectuées sur un POWERDUCTION 220LG selon la directive EMF 2013/35/EU
Measurements made on a POWERDUCTION 220LG according to the EMF directive 2013/35/EU

PIKTOGRAMY

	Uživatelská příručka; návod k použití
	Pozor - přečtěte si návod k obsluze
	Není určeno pro pacienty s kardiostimulátorem
	Není určeno pro osoby s kovovými implantáty
	Zákaz nošení kovových předmětů a hodinek
	Zákaz používání aerosolů a jiných tlakových nádob
	Nebezpečí; Magnetické pole
	Nebezpečí; Neionizující záření
	Nebezpečí; Optické záření
	Nebezpečí; Pozor, horký povrch
	Nebezpečí; Elektřina
	Nebezpečí; Výbušné materiály
	Nebezpečí; Tlaková láhev
	Nebezpečí; Airbagy
	Nebezpečí; Hořlavé materiály
	Nebezpečí; Oxidační látky
	Povinné ochranné brýle
	Ochranné rukavice jsou povinné.
	Povinný ochranný oděv
	Uzemnění (ochranné uzemnění)
	Pojistka
	Není určeno pro použití v obytných prostorách (spotřebiče třídy A).
	Platí omezení pro připojení k veřejným sítím nízkého napětí.

	Udržení
	Teplota
	Narušení
	Ochlazení
	Typ napájení elektrického zařízení.
	Symbol střídavého proudu
	Zařízení odpovídá evropským směrnicím. Prohlášení o shodě je dostupné na našich webových stránkách
	Zařízení odpovídá britským směrnicím. Prohlášení o shodě Spojeného království je k dispozici na našich webových stránkách (viz hlavní strana).
	Zařízení vyhovuje marockým normám. Prohlášení o shodě C _o (CMIM) je k dispozici na našich webových stránkách.
	V souladu s normou EAC.
	Triman
	Produkt pro tříděný sběr odpadu podle evropské směrnice 2012/19/UE. Nelikvidujte toto zařízení do domácího odpadu!

NAHRÁDNÍ DÍLY

POWERDUCTION 110LG

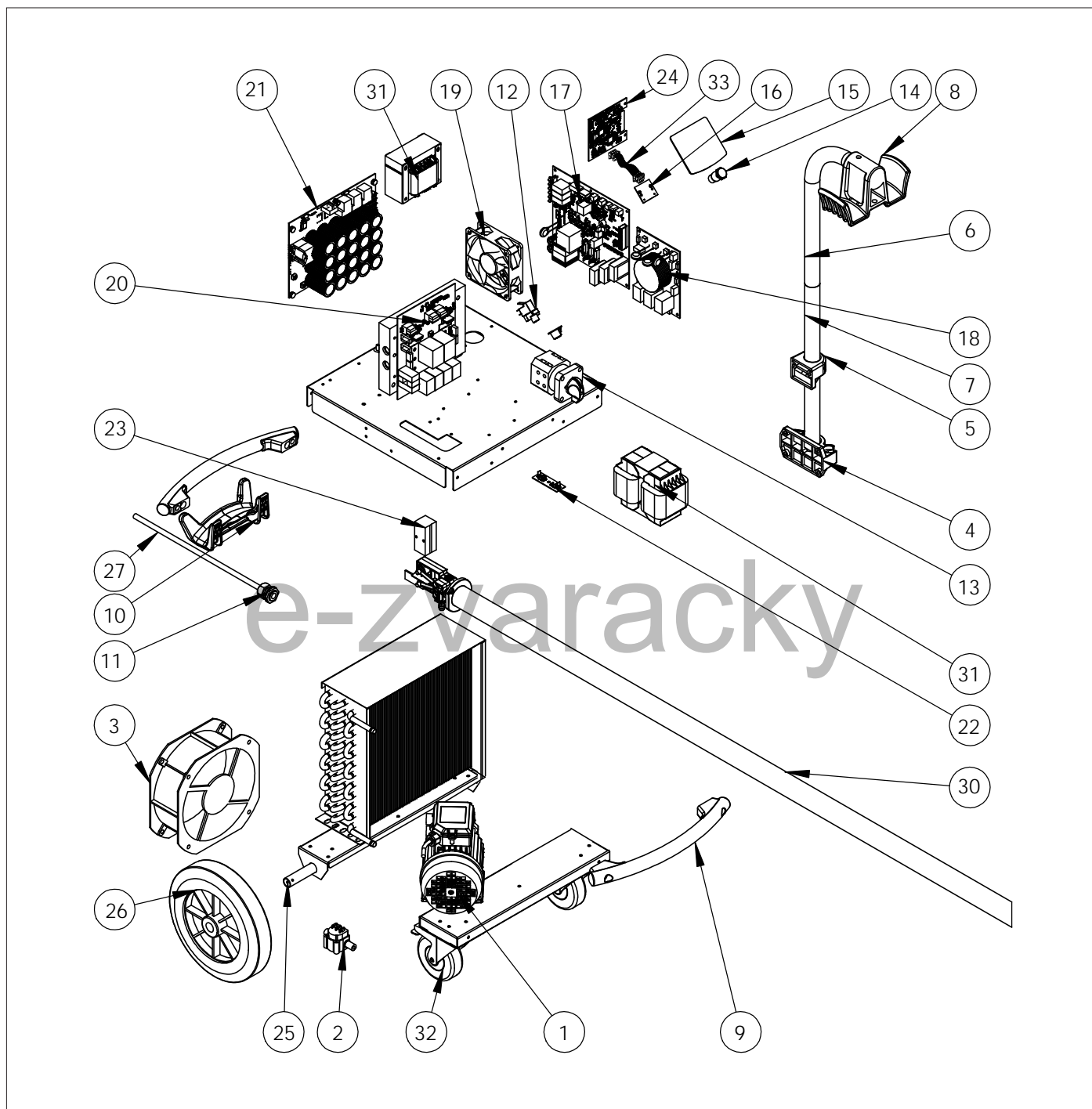

Č.	Označení	208-240 V	400 V
1	Čerpadlo	71960	71745
2	Snímač průtoku	81103	
3	Ventilátor 225x225x80	51004	51003
4	podpěrová noha	56023	
5	Horní patka držáku	56024	
6	Držák pro kabely	fab050ST	
7	Stožár držáku	9125ST	
8	Podpěra kabelu pro držák	56019	
9	Plastová rukojeť	56014	
10	Kabelový naviják - svorky	56131	
11	Kabelový průchod	72016 + 72114-1	71148 + 71148-1
12	Pneumatický spínač	71179	

13	Vypínač	52356 + 52360	51062
14	Tlačítko zeleného světla	51403	
15	Ovládací panel	51967 IND X	
16	Obvod adaptéru rozhraní klávesnice	97782C	
17	Napájecí obvod	E0023C	E0023C si fab ≥ 11/2021 S81127* si fab < 11/2021
18	Deska elektromagnetické kompatibility	97277C	
19	Ventilátor 120x120x38	51021	
20	Primární obvod	E0152C	64674 + 97461C
21	Vstupní karta napájení	E0028C	E0026C si fab ≥ 11/2021 S81127* si fab < 11/2021
22	Deska EMC Powerduction	97472C	
23	Rezonanční kondenzátor	52251	
24	Deska řízení	97788C	
25	Hřídél koleček	91100ST	
26	Kolečko	71376	
27	Napájecí kabel	21680	21485
28	Kopí	S94191	
29	Transformátor	96172	96137
30	Tlumivka	96173	96148
31	Otočné kolo s brzdou	71360	
32	plochý kabel	63781	

*S81127 : Obsahuje napájecí obvod a vstupní desku

e-zvaracky

POWERDUCTION 160LG / 220LG

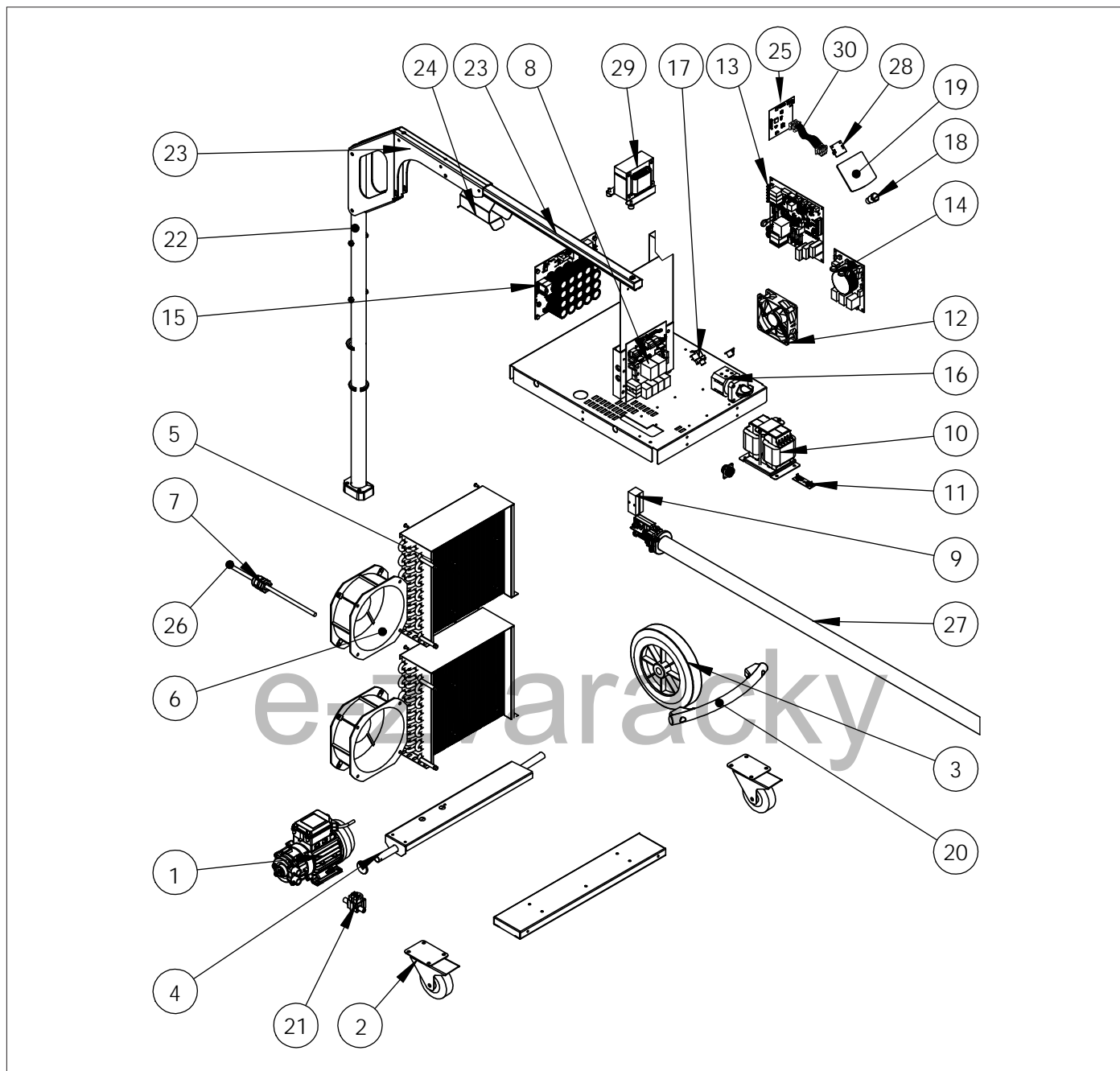

Č. Označení	160LG		220LG
	208-240 V	400 V	
1 Čerpadlo	71960		71745
2 Otočné kolo s brzdou			71362
3 Kolečko			71376
4 Hřídel koleček			90082ST
5 Radiátor vodní			71777
6 Ventilátor 225x225x80	51004		51003
7 Kabelový průchod	71135		71164 + 71164-1
8 Primární obvod	E0152C	64674 + 97461C	E0152C
9 Rezonanční kondenzátor		52251	52252
10 Transformátor	96172	96137	96177
11 Deska EMC Powerduction			97472C
12 Ventilátor 120x120x38			51021

13	Napájecí obvod	E0023C	E0023C si fab ≥ 11/2021 S81128* si fab < 11/2021	E0023C
14	Deska elektromagnetické kompatibility	97277C		
15	Vstupní karta napájení	E0028C	E0026C si fab ≥ 11/2021 S81128* si fab < 11/2021	E0028C
16	Vypínač	52356 + 52360	51061	
17	Pneumatický spínač	71179		
18	Tlačítko zeleného světla	51403		
19	Ovládací panel	51967 IND X		
20	Plastová rukojeť	56014		
21	Snímač průtoku	81103		
22	Stožár držáku	91148GF		
23	Kolejnice na dřívku	91129GT		
24	Podpěra kmenového nosníku	99942GT		
25	Deska řízení	Si fab < 20.11 : S97788 Si fab = 20.11 : Konzultace servisu Si fab > 20.11 : 97788C		
26	Napájecí kabel	21682	21470	
27	Kopí	SA0091	S93820	SA0091 (6 m) SA0190 (10 m)
28	Obvod adaptéru rozhraní klávesnice	97782C		
29	Tlumivka	96173	96148	96173
30	plochý kabel	63781		

*S81128 : Obsahuje napájecí obvod a vstupní desku napájení.

Odnímatelná rukojeť

e-zvaracky

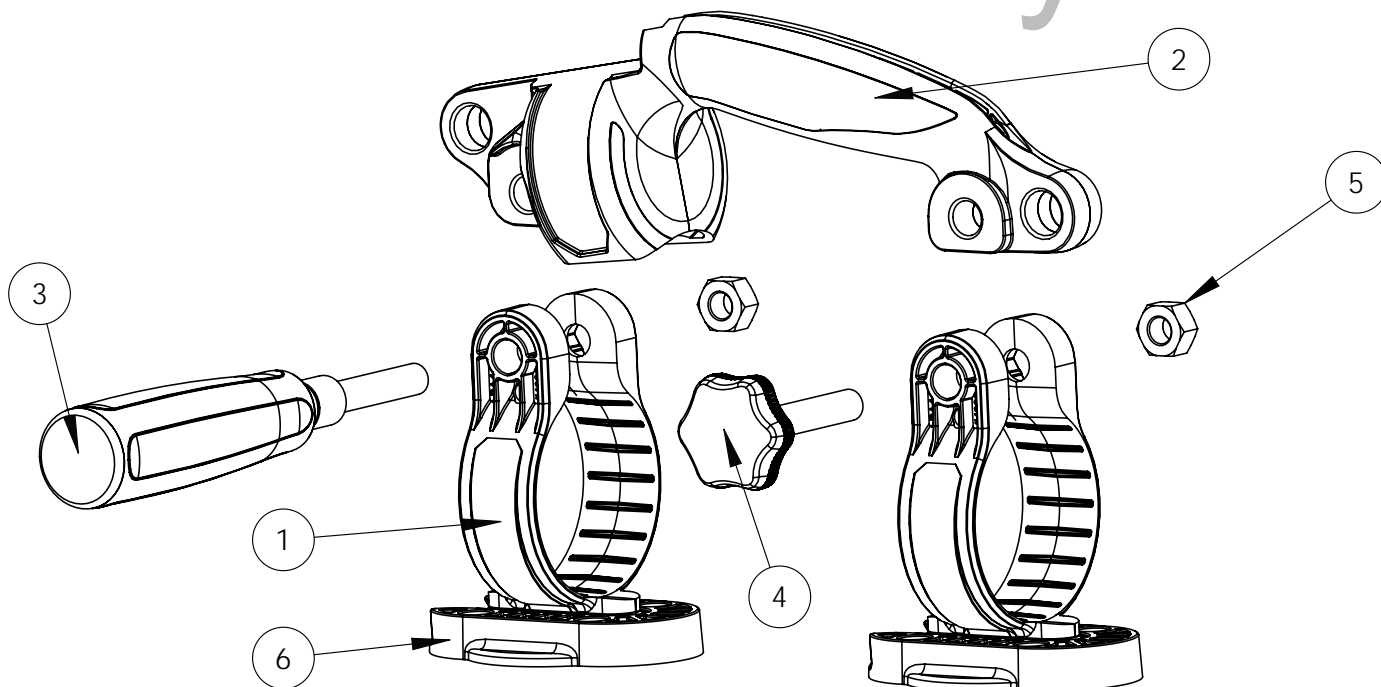

Č.	Označení	Ref
1	Stahovací svorka	56228
2	Axiální rukojeť	56276
3	Sada rukojetí	SA0101
4	Sada knoflíků	SA0100
5	Matice M10	41159
6	Podpěrná svorka Montáž generátoru	56162



Zváracia a rezacia technika

e-zvaracky

ARCTECH, s.r.o.

Komenského 18 B
036 01 Martin
Slovensko

email: arctech@arctech.sk

web: www.arctech.sk

e-shop: www.e-zvaracky.sk